

HONGFA GROUP



MOULDED CASE CIRCUIT BREAKER(MCCB)

# 塑料外壳式断路器

## UEM5系列



# INTRODUCTION

## 宏发简介

宏发股份（股票代码：SH600885）成立于 1984 年，秉承“不断进取，永不满足”的企业精神，成功打造了品类齐全、配套完整的全产业链优势，建立了厦漳、东部、西部三大研发生产基地，拥有 30 余家子公司。宏发产品布局继电器、中低压电器、高低压成套设备、连接器、电容器、精密零件及自动化设备等多个产业板块。

厦门宏发开关设备有限公司是宏发旗下专业从事生产配电器、终端电器、控制电器等产品的中低压电器专业制造商，产品广泛应用于地产、电力、新能源、工业、暖通制冷、交通、信息等领域。

在美国、欧洲、东南亚等国家和地区，宏发建立了本土化营销及服务网络，具备全球化的市场运作和技术服务能力。依靠专业严谨的技术支持、快速响应的全方位服务、安全可靠的产品质量以及高性价比的优势，宏发已与全球众多 500 强企业以及国内知名企业达成业务合作关系，如：Enel、JCI、GE、Honeywell、国家电网、南方电网等。

在技术研发与制造方面，宏发以国家级企业技术中心为平台，设有博士后科研工作站、院士专家工作站，如今已发展成为行业前沿的科研生产基地。从产品研发、模具制造、零件制造到自动化成品装配及在线检测，宏发成功打造了一体化的开关电气全产业链。在产品检测方面，宏发检测中心通过了德国 VDE、北美 UL、中国 CNAS 等国际机构认证，拥有完善的低压电器产品的试验能力、50kA 极限短路试验能力、8kA 电气寿命试验能力、80kA 特性试验能力、机械仿真和检测系统、电磁仿真和检测系统等试验分析设备。



集美孙坂工业园

## 厦漳基地

BASES IN XIAMEN AND ZHANGZHOU



东林工业园



孙坂工业园



海沧工业园



漳州工业园

## 东部基地

BASES IN EASTERN REGIONS



舟山工业园



诸暨厂区



宁波厂区

## 西部基地

BASES IN WESTERN REGIONS



中江工业园



西安厂区



宏发印尼工厂



宏发始终坚持“以市场为导向，以质取胜”的经营方针，拥有一整套完整的质量保证体系，产品通过美国UL/CUL、德国VDE和中国CQC、CCC等国际安全认证。在质量管理过程，宏发积极贯彻先进的质量理念，不断完善质量管理体系，持续推进产品过程质量控制与检测，强化供应链管理，致力于为每个客户提供高质量的产品，创造更大的价值。

先进的技术水平，严格的质量把关，铸就了宏发的品牌实力。宏发荣誉出任中国电器工业协会副会长单位、国家新能源电器联盟副理事长单位、福建省轨道交通协会副会长单位，并获评国家工信部2017“基于互联互通的终端电器元件数字化车间建设”示范项目。宏发积极推进产学研合作，与上海电器科学研究院建立了稳定的技术合作关系，同时与福州大学联合成立了“断路器研究中心”。

未来，宏发愿与全球客户携手并进，共享科技带给全人类的便利和幸福。

# CONTENT

## 目录

### UEM5系列 塑料外壳式断路器

#### 01

##### 产品概述

07

适用范围  
产品特点  
符合标准

#### 02

##### 正常工作条件和安装条件

08

工作温度  
海拔高度  
污染等级  
安装类别  
安装条件

#### 03

##### 技术参数

10

型号说明  
快速选型表  
附件型号及含义  
附件类型表  
主要技术参数 (UEM5系列塑料外壳式断路器)  
主要技术参数 (UEM5L系列漏电断路器)  
主要技术参数 (UEM5Z1系列智能断路器)  
附件代号  
保护特性  
UEM5L工作特性  
UEM5Z1电子式保护类型  
脱扣曲线  
导线连接要求  
阵容系数

#### 04

##### 附件及功能

33

内部附件  
外部附件

# Content List

<b>05</b>		
接线方式及安装尺寸		38
板后接线外形及安装尺寸 (BJT2)		
插入式接线外形及安装尺寸 (BJT1)		
抽出式接线外形及安装尺寸		
<b>06</b>		
产品外形尺寸及开孔图		42
<b>07</b>		
订货规范		46
型号说明		
附件型号及含义		
内部附件		
外部附件		

注：本目录内容及数据不具有约束力，我们保留在产品技术开发的基础上修改文件内容的权利，不另行通知。以实际订单要求和技术协议为准。

## UEM5系列 塑料外壳式断路器

### 适用范围

UEM5系列塑料外壳式断路器（以下简称：断路器）适用于交流50Hz/60Hz，额定电流从10A至1600A，额定绝缘电压800V，额定工作电压为690V及以下的低压电网中，具有过载、短路和欠压保护功能。其中UEM5L系列具有剩余电流保护断路器提供因绝缘损坏导致对人接触危险电压的保护，也可以对因绝缘损坏引起的火灾等危险提供保护。在正常情况下，断路器亦可作为线路的不频繁转换及电动机的不频繁启动。断路器可以加装欠电压脱扣器、分励脱扣器、辅助触头、报警触头、电动操作机构、手动操作机构等附件。本系列断路器具有隔离功能，其相应符号为 “”

### 产品特点

- 基座、盖、转轴等绝缘部件选用美国IDI公司的热固性复合材料压制，具有高强度和高绝缘性能，使断路器整机性能得到可靠保证。
- 操作机构设计先进合理，分断速度快，脱扣力小。采用“二步分断系统”，既减少了断路器的体积，降低产品成本，又满足高的耐压性能和高短路分断能力，做到经济性和实用性双重结合。
- 触头系统采用电磁斥力限流原理。当故障电流产生时，电动斥力使动静触头迅速斥开，利用公司特有专利技术锁住动触头，增大开距避免电弧重燃，从而达到限流目的，提高其分断能力。
- 相同壳架等级的M、H、R不同分断能力级别的断路器其外形尺寸和安装尺寸完全相同，使互换性得到极大提高。
- 盒式附件（包括分励脱扣器、欠电压脱扣器、辅助触头、报警触头）的设计，确保了控制功能的灵活性。用户不需要拆开盖就能直接安装，安装时也不需要进行调整。由于采用了绝缘盒设计，提高了操作的安全性。
- UEM5L系列具有剩余电流保护的断路器具有可靠的低电压保护，线电压在低至50V时也能确保剩余电流保护功能可靠工作。同一台产品不但剩余动作电流可调，而且动作时间非延时和延时可调。
- 全系列额定绝缘电压达到800V，额定冲击耐受电压达到8000V，做到高可靠性和高安全性。
- 使用电气性能优良的合金材料动静触头，保证了高的机械寿命和电寿命。

### 符合标准

CB	CB	IEC60947-2
	CCC	GB/T 14048.2

## 正常工作条件和安装条件

### 工作温度

- UEM5系列断路器可在环境-25°C至+70°C下正常工作，储存的环境温度为-40°C至+70°C
- 带热磁式过电流脱扣器的热元件参考工作环境温度设置为+40°C
- 在+40°C至+70°C之间时由于脱扣器的双金属片的温度特性，需降低其热脱扣值
- 当低于+40°C时热脱扣值可有所增加
- 微处理器过电流脱扣器的性能不因温度的变换而产生波动，但当温度高于+40°C时，由于断路器中电流流经的铜制零件（动、静触头和连接端子）会发生一些变化而引起额定连续电流降低，过载保护功能的最大设定值需有所降低
- 当温度高于+70°C时不能保证断路器的性能
- 为保证电力设备工作的连续性，必须考虑如果将温度保持在所有设备都能正常工作的温度，而不是仅考虑断路器的工作温度，如在必要的场合采取强力通风

### 产品外观



## 正常工作条件和安装条件

### 海拔高度

- UEM5系列断路器的性能在海拔2000米以内不会受海拔高度的影响
- 高于2000米时随着海拔高度的增加，大气的成分、绝缘性能、冷却性能及气压都发生变化。此时断路器的性能将有所降低，主要表现在一些主要参数上，如最大工作电压和额定工作电流以及介电强度

海拔高度 (m)	2000	3000	4000
额定工作电压 (V)	690	600	500
40°C热额定工作电流 (A)	$1 \times I_n$	$0.95 \times I_n$	$0.90 \times I_n$
介电强度 (V)	3000	2500	2100

### 污染等级

污染等级3，装于断路器内的附件污染等级为2

### 安装类别

断路器的主电路为安装类别Ⅲ，辅助电路和控制电路为安装类别Ⅱ

### 安装条件

断路器可垂直安装（即竖装），亦可水平安装（即横装）；接线通常采用上进下出，亦可采用下进上出（漏电产品除外，漏电产品禁止倒进线）。且安装场所的外磁场，在任何方向不应超过地磁场的5倍

## 技术参数

### UEM5型号说明

UE	M	5	- 100	M	/ 80	- 3	3	00	0	1	A	I	- P1	H
<b>企业代码</b> UE:厦门宏发开关设备有限公司		<b>产品代码 M:</b> 塑料外壳式断路器		<b>设计序号</b>		<b>壳架等级:</b> 见快速选型表		<b>分断能力</b> L:标准型; M:较高分断型; H:高分断型; R:限流型; MW:零飞弧型		<b>额定电流:</b> 见快速选型表		<b>极数:</b> 3:3P; 4:4P		
<b>脱扣器代号 2:</b> 电磁保护; <b>3:</b> 热动+电磁保护														
<b>内部附件</b> 00:无附件; 08:报警触头; 10:分励脱扣器; 18:报警触头+分励脱扣器; 20:辅助触头; 28:报警触头+辅助触头; 30:欠电压脱扣器; 38:报警触头+欠电压脱扣器; 40:辅助触头+分励脱扣器; 48:报警触头+辅助触头+分励脱扣器; 50:分励脱扣器+欠电压脱扣器; 70:辅助触头+欠电压脱扣器; 78:报警触头+辅助触头+欠电压脱扣器														
<b>内部附件电压 0</b> 无电压; <b>1:</b> AC220V; <b>2:</b> AC380V; <b>3:</b> DC24V; <b>4:</b> DC110V; <b>5:</b> DC220V														
<b>用途代号 1:</b> 配电保护用 <b>2:</b> 电动机保护用														
<b>N 极保护功能</b> <b>无代号:</b> 3P 产品; <b>A:</b> N 极不带保护且始终接通。 <b>B:</b> N 极不带保护与其他三极一起分合。 <b>C:</b> N 极带过电流保护与其他极一起分合。 <b>D:</b> N 极带过电流保护且 N 极始终接通。														
<b>扩展功能代号 无代号:</b> 常规产品 <b>N:</b> 带欠费跳闸功能 (仅针对热磁式产品) <b>I:</b> 带过载报警不脱扣功能 (仅针对单磁式 M/H/R/MW 型产品)														
<b>操作方式 无代号:</b> 手柄直接操作; <b>PX:</b> 电动操作-- <b>P1:</b> CD2 AC220V; <b>P2:</b> CD2 AC380V; <b>P3:</b> CD2 DC24V; <b>P4:</b> CD2 DC110V; <b>P5:</b> CD2 DC220V; <b>P6:</b> CD2B AC220V; <b>P7:</b> CD2B AC380V; <b>P8:</b> CD2B DC24V; <b>P9:</b> CD2B DC110V; <b>P10:</b> CD2B DC220V; <b>ZX:</b> 手操机构操作-- <b>Z1:</b> SC1-F; <b>Z2:</b> SC1-Y; <b>Z3:</b> SC2-F; <b>Z4:</b> SC2-Y														
<b>接线方式</b> <b>无代号:</b> 板前接线 (不带连接板); <b>Q:</b> 板前接线 (带连接板); <b>H:</b> 板后接线; <b>RQ:</b> 插入式板前接线; <b>RH:</b> 插入式板后接线; <b>CQ:</b> 抽出式板前接线; <b>CHH:</b> 抽出式板后水平接线; <b>CHV:</b> 抽出式板后垂直接线														

#### 范例:

UEM5-250M/250-434011B-P1: 热磁式断路器 UEM5, 壳架等级电流 250A, 分断能力 M, 额定电流250A, 4P, 热动+电磁保护, 辅助触头+AC220V分励脱扣器, 配电保护用, N极不带保护与其他三极一起分合, CD2 AC220V 电动操作。

## UEM5L型号说明

UE	M	5	L	-	100	M	/	80	-	3	3	00	0	1	A	V	M	-	P1	H	
<b>企业代码</b> UE:厦门宏发开关设备有限公司				<b>产品代码 M:</b> 塑料外壳式断路器		<b>设计序号</b>		<b>系列派生代号</b> L:热磁+漏电保护		<b>壳架等级:</b> 见快速选型表		<b>分断能力</b> M:较高分断型; H:高分断型; R:限流型		<b>额定电流:</b> 见快速选型表		<b>极数:</b> 3:3P; 4:4P		<b>脱扣器代号 2:</b> 电磁保护; 3:热动+电磁保护		<b>内部附件</b> 00:无附件; 08:报警触头; 10:分励脱扣器; 18:报警触头+分励脱扣器; 20:辅助触头; 28:报警触头+辅助触头; 30:欠电压脱扣器; 38:报警触头+欠电压脱扣器; 40:辅助触头+分励脱扣器; 48:报警触头+辅助触头+分励脱扣器; 50:分励脱扣器+欠电压脱扣器; 70:辅助触头+欠电压脱扣器; 78:报警触头+辅助触头+欠电压脱扣器	
<b>内部附件电压 0</b> 无电压; 1:AC220V; 2:AC380V; 3:DC24V; 4:DC110V; 5:DC220V				<b>用途代号 1:</b> 配电保护用 2:电动机保护用		<b>N 极保护功能</b> 无代号:3P 产品; A:N 极不带保护且始终接通。B:N 极不带保护与其他三极一起分合。 C:N 极带过电流保护与其他极一起合分。D:N 极带过电流保护且 N 极始终接通。		<b>漏电保护脱扣器型号</b> V:AC 型漏电 $\Delta t=0.1/0.3/0.5$ (100/250 壳架); $\Delta t=0.2/0.5/1.0$ (400/630/800 壳架) W:AC 型漏电 $\Delta t=0.2/0.4/1.0$ (100/250 壳架); $\Delta t=0.1/0.3/0.4$ (400/630/800 壳架) VA:A 型漏电 $\Delta t=0.1/0.3/0.5$ (100/250 壳架); $\Delta t=0.2/0.5/1.0$ (400/630/800 壳架) WA:A 型漏电 $\Delta t=0.2/0.4/1.0$ (100/250 壳架); $\Delta t=0.1/0.3/0.4$ (400/630/800 壳架) 注:用户如无注明型号类型, 出厂默认 V 型		<b>扩展功能代号 无代号:</b> 常规产品 M:带漏电报警不脱扣功能		<b>操作方式 无代号:</b> 手柄直接操作; PX:电动操作--P1:CD2 AC220V;P2:CD2 AC380V;P3:CD2 DC24V;P4:CD2 DC110V;P5:CD2 DC220V; P6:CD2B AC220V;P7:CD2B AC380V;P8:CD2B DC24V;P9:CD2B DC110V;P10:CD2B DC220V; ZX:手操机构操作--Z1:SC1-F;Z2:SC1-Y;Z3:SC2-F; Z4:SC2-Y		<b>接线方式</b> 无代号:板前接线 (不带连接板); Q:板前接线 (带连接板); H:板后接线; RQ:插入式板前接线; RH:插入式板后接线; CQ:抽出式板前接线; CHH:抽出式板后水平接线; CHV:抽出式板后垂直接线							

范例:

UEM5L-250M/250-434011BV-P1: 漏电断路器 UEM5L, 壳架等级电流 250A, 分断能力 M, 额定电流250A, 4P, 热动+电磁+漏电保护, 辅助触头+AC220V分励脱扣器, 配电保护用, N极不带保护与其他三极一起分合, AC型漏电 $\Delta t=0.1/0.3/0.5$ , CD2 AC220V 电动操作。

## UEM5Z1型号说明

	<b>UE</b>	<b>M</b>	<b>5</b>	<b>Z1</b>	<b>-100</b>	<b>M</b>	<b>/80</b>	<b>-3</b>	<b>3</b>	<b>00</b>	<b>0</b>	<b>1</b>	<b>A</b>	<b>-P1</b>	<b>H</b>	<b>LSIP</b>
<b>企业代码</b> UE:厦门宏发开关设备有限公司																
<b>产品代码 M:</b> 塑料外壳式断路器																
<b>设计序号</b>																
<b>系列派生代号</b> Z1:智能过电流脱扣器																
<b>壳架等级:</b> 见快速选型表																
<b>分断能力</b> M:较高分断型; H:高分断型; R:限流型; MW:零飞弧型																
<b>整定电流:</b> 见快速选型表																
<b>极数:</b> 3:3P; 4:4P																
<b>脱扣器代号 3</b>																
<b>内部附件</b> 00:无附件; 08:报警触头; 10:分励脱扣器; 18:报警触头+分励脱扣器; 20:辅助触头; 28:报警触头+辅助触头; 30:欠电压脱扣器; 38:报警触头+欠电压脱扣器; 40:辅助触头+分励脱扣器; 48:报警触头+辅助触头+分励脱扣器; 50:分励脱扣器+欠电压脱扣器; 70:辅助触头+欠电压脱扣器; 78:报警触头+辅助触头+欠电压脱扣器																
<b>内部附件电压</b> 0 无电压; 1:AC220V; 2:AC380V; 3:DC24V; 4:DC110V; 5:DC220V																
<b>用途代号</b> 1:配电保护用 2:电动机保护用																
<b>N 极保护功能</b> 无代号:3P 产品; A:N 极不带保护且始终接通。B:N 极不带保护与其他三极一起分合。 C:N 极带过电流保护与其他极一起分合。D:N 极带过电流保护且 N 极始终接通。																
<b>操作方式</b> 无代号:手柄直接操作; PX:电动操作--P1:CD2 AC220V;P2:CD2 AC380V;P3:CD2 DC24V;P4:CD2 DC110V;P5:CD2 DC220V; P6:CD2B AC220V;P7:CD2B AC380V;P8:CD2B DC24V;P9:CD2B DC110V;P10:CD2B DC220V; ZX:手操机构操作--Z1:SC1-F;Z2:SC1-Y;Z3:SC2-F; Z4:SC2-Y																
<b>接线方式</b> 无代号:板前接线 (不带连接板); Q:板前接线 (带连接板); H:板后接线; RQ:插入式板前接线; RH:插入式板后接线; CQ:抽出式板前接线; CHH:抽出式板后水平接线; CHV:抽出式板后垂直接线																
<b>保护类型 (仅用于智能过电流脱扣器)</b> LI:过载长延时+短路瞬时; LSI:过载长延时+短路短延时+短路瞬时; LSIP:过载长延时+短路短延时+短路瞬时+预报警; LSIG:过载长延时+短路短延时+短路瞬时+接地保护; LSIT:过载长延时+短路短延时+短路瞬时+预报警+通讯; LCD:智能液晶控制 (仅 400/630/800 壳架有); LI-J:过载长延时报警不脱扣+短路瞬时。 注:用户如无注明保护类型, 出厂默认 LSIP 保护类型																

范例:

UEM5Z1-250M/250-434011B-P1LSIP: 智能断路器 UEM5Z1, 壳架等级电流 250A, 分断能力 M, 额定电流250A, 4P, 热动+电磁保护, 辅助触头+AC220V分励脱扣器, 配电保护用, N极不带保护与其他三极一起分合, CD2 AC220V 电动操作, 保护类型 LSIP。

# 技术参数

## 快速选型表

UEM5 系列塑壳断路器		UEM5							UEM5Z1							UEM5L				
壳架等级		63	100	160	250	400	630	800	100	160	250	400	630	800	1600	100	250	400	630	800
额定极限短路分断能力 I <sub>cu</sub> (AC400V)	L	35	35	35	35	50	35	50												
	M	50	50	50	50	65	50	65	50	50	50	65	50	65	50	50	50	65	50	65
	H		70	70	70	85	70	85	70	70	70	85	70	85	70	70	70	85	70	85
	R		85	85	85	100	100	100	85	85	85	100	100	100		85	85	100	100	100
	MW		50	50	50	65	50	65	50	50	50	65	50	65						
额定电流 (I <sub>n</sub> ) 整定电流 (I <sub>r</sub> )	10	√																		
	16	√	√													√				
	20	√	√													√				
	25	√	√													√				
	32	√	√													√				
	40	√	√							√						√				
	50	√	√							√						√				
	63	√	√							√						√				
	80		√							√						√				
	100		√	√	√					√	√	√				√	√			
	125			√	√						√	√					√			
	140			√	√						√	√					√			
	160			√	√						√	√					√			
	180				√							√					√			
	200				√							√	√				√			
	225				√	√						√	√				√	√		
	250				√	√						√	√	√			√	√		
	315					√							√	√				√		
	350					√							√	√				√		
	400					√	√	√					√	√	√				√	√
500						√	√						√	√					√	√
630						√	√						√	√					√	√
700							√							√						√
800								√						√						√
1000																				√
1250																				√
1600																				√
极数		3P,4P	3P,4P	3P,4P	3P,4P	3P,4P	3P,4P	3P,4P	3P,4P	3P,4P	3P,4P	3P,4P	3P,4P	3P,4P	3P,4P	3P,4P	3P,4P	3P,4P	3P,4P	3P,4P

## 附件型号及含义

<b>SHT1</b>	<b>-100</b>	<b>R</b>	<b>Y</b>	<b>/3</b>	<b>AC220V</b>
<b>附件型号:</b> 见附件选型表					
<b>壳架等级:</b> 63;100;160;250;400;630;800					
<b>安装位置</b>					
<b>无代号:</b> 无安装位置限制; <b>L:</b> 左侧安装; <b>R:</b> 右侧安装					
<b>接线方式</b>					
<b>无代号:</b> 无接线方式区别; <b>Y:</b> 引线式; <b>D:</b> 端子式					
<b>极数:</b> 无代号:无极数区别; <b>3:</b> 3P; <b>4:</b> 4P					
<b>工作电压</b>					
<b>无代号:</b> 无工作电压要求; <b>AC220V;AC380V;DC24V;DC110V;DC220V</b>					

附件类型示例:

- SHT1-250RY/AC220V:250壳架分励脱扣器右装 引线式 工作电压AC220V  
CD2-400/AC220V:400壳架电动操作机构 不带插入式 工作电压AC220 ~ 240V
- 附件类型见, 51页内部附件, 55页外部附件

## 技术参数

### 附件类型表

内部附件型号			外部附件型号		
欠电压脱扣器	UVT1		电动操作机构	CD2	
分励脱扣器	SHT1			CD2B	
辅助触头	AX1	1 组辅助	手动操作机构	SC1-Y	中心式,圆形手柄
	AX2	2 组辅助		SC1-F	中心式,方形手柄
报警触头	AL1	1 组报警		SC2-Y	偏心式,圆形手柄
	AL2	2 组报警		SC2-F	偏心式,方形手柄
辅助+报警触头	AXAL1	1 组辅助+1 组报警	板前接线排	BJT3	
			板后接线柱	BJT2	
			插入式接线装置	BJT1	
			抽出式接线装置	CH2	

## 主要技术参数 (UEM5系列塑料外壳式断路器)

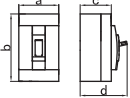
壳架等级 (A)	63				100				160				250							
分断能力	L	M	L	M	H	R	MW	L	M	H	R	MW	L	M	H	R	MW			
额定电流 $I_n$ (A)	10	16	16 20 25 32 40				100 125 140 160				100 125 140 160				180	200	225	250		
极数	3/4		3/4				3/4				3/4									
额定绝缘电压 $U_i$ (V)	800		800				1000				800									
额定工作电压 $U_e$ (V)	AC400		AC400		AC 400 500 690	AC400		AC400		AC 400 500 690	AC400		AC400		AC 400 500 690	AC400				
额定冲击耐受电压 $U_{imp}$ (V)	8000		8000				8000				8000									
飞弧距离 (mm)	≤50		≤50				0		≤50				0		≤50				0	
使用类别	A		A				A				A									
污染等级	3		3				3				3									
额定极限短路分断能力 $I_{cu}$ (kA)	AC400V		35	50	35	50	70	85	50	35	50	70	85	50	35	50	70	85	50	
额定运行短路分断能力 $I_{cs}$ (kA)	AC400V		20	35	25	50	50	65	50	25	50	50	65	50	25	50	50	65	50	
额定极限短路分断能力 $I_{cu}$ (kA)	AC500V		—	—	—	40	—	—	—	—	40	—	—	—	—	40	—	—	—	
额定运行短路分断能力 $I_{cs}$ (kA)	AC500V		—	—	—	40	—	—	—	—	40	—	—	—	—	40	—	—	—	
额定极限短路分断能力 $I_{cu}$ (kA)	AC690V		—	—	—	20	—	—	—	—	20	—	—	—	—	20	—	—	—	
额定运行短路分断能力 $I_{cs}$ (kA)	AC690V		—	—	—	10	—	—	—	—	10	—	—	—	—	10	—	—	—	
外形尺寸 (mm)	a (3P/4P)	77/102		90 / 120				90 / 120				105 / 140								
	b	130		155				155				165								
	c	61	62	76				62	76				61	85						
	d	90	91	105				91	105				94	118						
寿命*	机械寿命 (次)	20000		20000				20000				20000								
	电气寿命 (次)	8000		8000				8000				8000								
接线方式	板前接线	•		•				•				•								
	板后接线	•		•				•				•								
	插入式接线	•		•				•				•								
附件	分励脱扣器	•		•				•				•								
	欠电压脱扣器	•		•				•				•								
	辅助触头	•		•				•				•								
	报警触头	•		•				•				•								
	电动操作机构	•		•				•				•								
	转动手柄操作机构	•		•				•				•								
	抽出式	/		/				/				/								
保护功能	过载、短路																			
过电流脱扣装置	热磁式																			
重量 (kg)	1.1/2.0		L:1.3 / 1.9				L:1.3 / 1.9				L:1.5 / 2.1									
			M, H, R, MW:1.6 / 2.5				M, H, R, MW:1.6 / 2.5				M, H, R, MW: 2.0 / 2.9									

\*注: 根据GB/T14048.1-2012, 术语“寿命”表示电器在修理或更换部件前能完成的操作循环次数的期望值

## 主要技术参数 (UEM5系列塑料外壳式断路器)

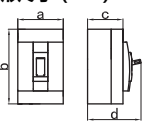
壳架等级 (A)	400					630					800					
分断能力	L	M	H	R	MW	L	M	H	R	MW	L	M	H	R	MW	
额定电流 $I_n$ (A)	225 250 315 350 400					400 500 630					400 500 630 700 800					
极数	3 / 4					3 / 4					3 / 4					
额定绝缘电压 $U_i$ (V)	800					800					800					
额定工作电压 $U_e$ (V)	AC400	AC 400 500 690	AC400			AC 400	AC 400 690	AC 400 500	AC 400	AC 400 690	AC400	AC 400 500 690	AC400			
额定冲击耐受电压 $U_{imp}$ (V)	8000					8000					8000					
飞弧距离 (mm)	≤50				0	≤50				0	≤50				0	
使用类别	A					A					A					
污染等级	3					3					3					
额定极限短路分断能力 $I_{cu}$ (kA)	AC400V	50	65	85	100	65	35	50	70	100	50	50	65	85	100	65
额定运行短路分断能力 $I_{cs}$ (kA)		35	50	65	75	50	35	50	70	75	50	35	50	65	75	50
额定极限短路分断能力 $I_{cu}$ (kA)	AC500V	—	—	50	—	—	—	—	50	—	—	—	—	50	—	—
额定运行短路分断能力 $I_{cs}$ (kA)		—	—	50	—	—	—	—	50	—	—	—	—	50	—	—
额定极限短路分断能力 $I_{cu}$ (kA)	AC690V	—	—	20	—	—	—	20	—	—	20	—	—	20	—	—
额定运行短路分断能力 $I_{cs}$ (kA)		—	—	15	—	—	—	15	—	—	15	—	—	15	—	—
外形尺寸 (mm)	a (3P/4P)	140 / 184					140 / 184					210 / 280				
	b	257					257					275				
	c	97					97					104				
	d	154					154					158				
寿命*	机械寿命 (次)	10000					10000					10000				
	电气寿命 (次)	7500					7500					7500				
接线方式	板前接线	•					•					•				
	板后接线	•					•					•				
	插入式接线	•					•					•				
附件	分励脱扣器	•					•					•				
	欠电压脱扣器	•					•					•				
	辅助触头	•					•					•				
	报警触头	•					•					•				
	电动操作机构	•					•					•				
	转动手柄操作机构	•					•					•				
	抽出式	•					•					•				
保护功能	过载、短路															
过电流脱扣器	热磁式															
重量 (kg)	6.2 / 8					7.5 / 9.6					9.7 / 12.8					

\*注: 根据GB/T14048.1-2012, 术语“寿命”表示电器在修理或更换部件前能完成的操作循环次数的期望值

## 主要技术参数 (UEM5L系列漏电断路器)

壳架等级 (A)		100			250			400			630			800				
分断能力		M	H	R	M	H	R	M	H	R	M	H	R	M	H	R		
额定电流 $I_n$ (A)		16	20	25	100	125		225	250	315	400	500	630	400	500	630		
		32	40	50	140	160		350	400					700	800			
		63	80	100	180	200												
					225	250												
极数		3 / 4			3 / 4			3 / 4			3 / 4			3 / 4				
非延时型	额定剩余动作电流 $I_{\Delta n}$ (mA)	30/100/300/500可调						100/300/500/1000 可调										
	$5I_{\Delta n}$ 最大断开时间 (s)	0.04						0.04										
延时型	额定剩余动作电流 $I_{\Delta n}$ (mA)	100/300/500可调						100/300/500/1000 可调										
	$I_{\Delta n}$ 最大断开时间 (s)	V:0.6, 1.0, 2.0/W:0.8, 1.5, 2.5 VA:0.6, 1.0, 2.0/WA:0.8, 1.5, 2.5						V:0.8, 2.0, 2.5/W:0.6, 1.0, 1.5 VA:0.8, 2.0, 2.5/WA:0.6, 1.0, 1.5										
	$2I_{\Delta n}$ 极限不驱动时间 $\Delta T$ (s)	V:0.1, 0.3, 0.5 / W:0.2, 0.4, 1.0 VA:0.1, 0.3, 0.5 / WA:0.2, 0.4, 1.0						V:0.2, 0.5, 1.0/W:0.1, 0.3, 0.4 VA:0.2, 0.5, 1.0/WA:0.1, 0.3, 0.4										
剩余电流指示		按钮			按钮			按钮			按钮			按钮				
额定绝缘电压 $U_i$ (V)		800			800			800			800			800				
额定工作电压 $U_e$ (V)		AC400			AC400			AC400			AC400			AC400				
额定冲击耐受电压 $U_{imp}$ (V)		8000			8000			8000			8000			8000				
飞弧距离 (mm)		≤50			≤50			≤50			≤50			≤50				
使用类别		A			A			A			A			A				
污染等级		3			3			3			3			3				
额定极限短路分断能力 $I_{cu}$ (kA)		50	70	85	50	70	85	65	85	100	50	70	100	65	85	100		
额定运行短路分断能力 $I_{cs}$ (kA)		35	50	65	35	50	65	50	65	75	50	70	75	50	65	75		
外形尺寸 (mm) 		a (3P/4P)		90 / 120			105 / 140			140 / 184			140 / 184			210 / 280		
		b		155			165			257			257			275		
		c		76			85			97			97			104		
		d		106			118			154			154			158		
寿命*		机械寿命/次		20000			20000			10000			10000			10000		
		电气寿命/次		8000			8000			7500			7500			7500		
接线方式		板前接线		●			●			●			●			●		
		板后接线		●			●			●			●			●		
		插入式接线		●			●			●			●			●		
附件		分励脱扣器		●			●			●			●			●		
		欠电压脱扣器		●			●			●			●			●		
		辅助触头		●			●			●			●			●		
		报警触头		●			●			●			●			●		
		电动操作机构		●			●			●			●			●		
		转动手柄操作机构		●			●			●			●			●		
抽出式		/			/			●			●			●				
保护功能		过载、短路、剩余电流																
过电流脱扣装置		热磁式																
动作特性		AC/A																

警告：不推荐使用3极漏电，3极漏电只用于下级没有N相和接地的特定场合；630壳架、800壳架漏电不适用于电动机保护

\*注：根据GB/T14048.1-2012，术语“寿命”表示电器在修理或更换部件前能完成的操作循环次数的期望值

## 技术参数

### 主要技术参数 (UEM5Z1系列智能断路器)

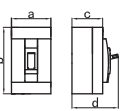
壳架等级 (A)		100				160				250				400					
分断能力		M	H	R	MW	M	H	R	MW	M	H	R	MW	M	H	R	MW		
整定电流 $I_r$ (A)		40 50 63 80 100 可调				100 125 140 160 可调				100 125 140 160 180 200 225 250 可调				200 225 250 315 350 400 可调					
极数		3 / 4				3 / 4				3 / 4				3 / 4					
额定绝缘电压 $U_i$ (V)		800				1000				800				800					
额定工作电压 $U_e$ (V)		AC 400	AC 400 500 690	AC400		AC 400	AC 400 500 690	AC400		AC 400	AC 400 500 690	AC400		AC 400	AC 400 500 690	AC400			
额定冲击耐受电压 $U_{imp}$ (V)		8000				8000				8000				8000					
飞弧距离 (mm)		≤50		0		≤50		0		≤50		0		≤50		0			
使用类别		A				A				A				B					
污染等级		3				3				3				3					
额定极限短路分断能力 $I_{cu}$ (kA)		AC400V		50	70	85	50	50	70	85	50	50	70	85	50	65	85	100	65
额定运行短路分断能力 $I_{cs}$ (kA)		AC400V		50	50	65	50	50	50	65	50	50	65	50	50	65	75	50	
额定极限短路分断能力 $I_{cu}$ (kA)		AC500V		—	40	—	—	—	40	—	—	—	40	—	—	50	—	—	
额定运行短路分断能力 $I_{cs}$ (kA)		AC500V		—	40	—	—	—	40	—	—	—	40	—	—	50	—	—	
额定极限短路分断能力 $I_{cu}$ (kA)		AC690V		—	20	—	—	—	20	—	—	—	20	—	—	20	—	—	
额定运行短路分断能力 $I_{cs}$ (kA)		AC690V		—	10	—	—	—	10	—	—	—	10	—	—	15	—	—	
额定短时耐受电流 $I_{cw}$		—				—				—				5 kA / 1s					
外形尺寸 (mm) 		a (3P/4P)		90 / 120				90 / 120				105 / 140				140/184			
		b		155				155				165				257			
		c		78				78				91				97			
		d		105				105				118				154			
寿命*		机械寿命 (次)		20000				20000				20000				10000			
		电气寿命 (次)		8000				8000				8000				7500			
接线方式		板前接线		•				•				•				•			
		板后接线		•				•				•				•			
		插入式接线		•				•				•				•			
附件		分励脱扣器		•				•				•				•			
		欠电压脱扣器		•				•				•				•			
		辅助触头		•				•				•				•			
		报警触头		•				•				•				•			
		电动操作机构		•				•				•				•			
		转动手柄操作机构		•				•				•				•			
抽出式		/				/				/				•					
保护功能		过载、短路短延时、短路瞬时、接地保护等																	
过电流脱扣器		电子式可调																	
重量 (kg)		1.6 / 2.5				1.6 / 2.5				2.0 / 2.9				5.7 / 7.5					

\*注: 根据GB/T14048.1-2012, 术语“寿命”表示电器在修理或更换部件前能完成的操作循环次数的期望值

## 主要技术参数 (UEM5Z1系列智能断路器)

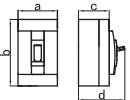
壳架等级 (A)	630				800				1600		
分断能力	M	H	R	MW	M	H	R	MW	M	H	
整定电流 $I_r$ (A)	250 315 350 400 500 630 可调				400 500 630 700 800 可调				1000 1250 1600 可调		
极数	3/4				3/4				3/4		
额定绝缘电压 $U_i$ (V)	800				800				690		
额定工作电压 $U_e$ (V)	AC 400 690	AC 400 500	AC 400	AC 400 690	AC400	AC 400 500 690	AC400		AC 400 690		
额定冲击耐受电压 $U_{imp}$ (V)	8000				8000				8000		
飞弧距离 (mm)	≤50			0	≤50			0	≤80		
使用类别	B				B				B		
污染等级	3				3				3		
额定极限短路分断能力 $I_{cu}$ (kA)	AC400V	50	70	100	50	65	85	100	65	50	70
额定运行短路分断能力 $I_{cs}$ (kA)		50	70	75	50	50	65	75	50	50	70
额定极限短路分断能力 $I_{cu}$ (kA)	AC500V	—	50	—	—	—	50	—	—	—	—
额定运行短路分断能力 $I_{cs}$ (kA)		—	50	—	—	—	50	—	—	—	—
额定极限短路分断能力 $I_{cu}$ (kA)	AC690V	20	—	—	20	—	20	—	—	25	30
额定运行短路分断能力 $I_{cs}$ (kA)		15	—	—	15	—	15	—	—	25	30
额定短时耐受电流 $I_{low}$	8 kA /1s				10 kA /1s				20kA/0.5S		
外形尺寸 (mm) 	a (3P/4P)	140/184				210/280				210/280	
	b	257				275				380	
	c	97				104				121	
	d	154				158				189	
寿命*	机械寿命 (次)	10000				10000				10000	
	电气寿命 (次)	7500				7500				2000	
接线方式	板前接线	•				•				•	
	板后接线	•				•				•	
	插入式接线	•				•				•	
附件	分励脱扣器	•				•				•	
	欠电压脱扣器	•				•				•	
	辅助触头	•				•				•	
	报警触头	•				•				•	
	电动操作机构	•				•				•	
	转动手柄操作机构	•				•				•	
	抽出式	•				•				•	
保护功能	过载、短路短延时、短路瞬时、接地保护等										
过电流脱扣器	电子式可调										
重量 (kg)	7.3/9.5				9.5/12.5				12.5 / 15.5		

# 技术参数

## 附件代号



- 报警触头
- 分励脱扣器
- 辅助触头
- 欠电压脱扣器

附件代号	附件名称	型号						
		UEM5-63 UEM5-100 UEM5-160 UEM5-250 UEM5Z1-100 UEM5Z1-160 UEM5Z1-250	UEM5L-100 UEM5L-250	UEM5-63 UEM5-100 UEM5-160 UEM5-250 UEM5L-100 UEM5L-250 UEM5Z1-100 UEM5Z1-160 UEM5Z1-250	UEM5-400 UEM5-630 UEM5-800 UEM5Z1-400 UEM5Z1-630 UEM5Z1-800 UEM5Z1-1600	UEM5L-400 UEM5L-630 UEM5L-800	UEM5-400 UEM5-630 UEM5-800 UEM5L-400 UEM5L-630 UEM5L-800 UEM5Z1-400 UEM5Z1-630 UEM5Z1-800 UEM5Z1-1600	
	极数	3	3	4	3	3	4	
00	无附件	—	—	—	—	—	—	
08	报警触头	●	●	●	●	●	●	
20	辅助触头	○	○	○	○	○	○	
10	分励脱扣器	■	■	■	■	■	■	
30	欠电压脱扣器	□	—	□	□	□	□	
28	报警触头 辅助触头	● ○	● ○	● ○	● ○	● ○	● ○	
18	报警触头 分励脱扣器	● ■	—	● ■	● ■	● ■	● ■	
38	报警触头 欠电压脱扣器	● □	—	● □	● □	● □	● □	
48	报警触头 辅助触头 分励脱扣器	● ○ ■	—	● ○ ■	● ○ ■	● ○ ■	● ○ ■	
78	报警触头 辅助触头 欠电压脱扣器	● ○ □	—	● ○ □	● ○ □	● ○ □	● ○ □	
40	辅助触头 分励脱扣器	○ ■	—	○ ■	○ ■	○ ■	○ ■	
50	分励脱扣器 欠电压脱扣器	■ □	—	■ □	■ □	—	■ □	
70	辅助触头 欠电压脱扣器	○ □	—	○ □	○ □	○ □	○ □	

注:

- 四极断路器右侧安装附件时, N极只能选B型或C型结构
- 辅助触头常规配置为一常开一常闭, 若需要其它规格订货时需说明

## 保护特性

UEM5型和UEM5L型断路器过电流保护反时限动作特性

- 配电保护用动作特性

UEM5型和UEM5L 型配电保护用动作特性（基准温度+40℃）

试验电流	整定电流	约定时间		起始状态
		$I_n \leq 63A$	$I_n > 63A$	
约定不脱扣电流	1.05	$\geq 1h$	$\geq 2h$	冷态
约定脱扣电流	1.30	$< 1h$	$< 2h$	热态
返回特性电流	3.0	可返回时间		冷态
		5s	8s	

- 电动机保护用动作特性

UEM5型和UEM5L 型电动机保护用动作特性（基准温度+40℃）

试验电流	整定电流	约定时间		起始状态
		$I_n \leq 225A$	$I_n > 225A$	
约定不脱扣电流	1.0	$\geq 2h$		冷态
约定脱扣电流	1.2	$\leq 2h$		热态
	1.5	$\leq 4min$	$\leq 8min$	热态
	7.2	$4s < T \leq 10s$	$6s < T \leq 20s$	冷态

过电流脱扣器在短路情况下的断开特性

UEM5和UEM5L 断路器的过电流脱扣器在短路情况下断开特性如下：

- 配电保护用断路器短路保护电流整定值为  $10I_n$
- 电动机保护用断路器短路保护电流整定值为  $12I_n$

上述短路保护电流整定值，具有 $\pm 20\%$ 的准确度

注：63壳架（10~32）A产品短路保护整定值为500A

## 技术参数

### UEM5L工作特性

带剩余电流保护断路器的工作原理：

当被保护电路（接在剩余电流断路器后面的电路）发生有剩余电流或人身触电时，只要剩余电流或触电电流 $I_{\Delta n}$ 达到剩余电流动作值，零序电流互感器的二次绕组就会输出一个电压信号，经过IC电路检测、放大、输出，使剩余电流脱扣器动作，将故障电路迅速断开（延时型剩余电流断路器是按照设定的要求，经过一定的延时时间断开故障电路），从而起到了剩余电流或人身触电保护作用。

警告：剩余电流断路器对人体同时接触被保护电路的两根相线所引起的触电危险不能进行保护

UEM5L系列漏电断路器剩余电流保护动作时间表：

	$2I_{\Delta n}$ 极限不驱动时间	剩余电流	$I_{\Delta n}$	$2I_{\Delta n}$	$5I_{\Delta n}$	$10I_{\Delta n}$
非延时型	—	最大断开时间 (s)	0.3	0.15	0.04	0.04
延时型	0.1s	最大断开时间 (s)	0.6	0.5	0.4	0.4
	0.2s		0.8	0.7	0.5	0.5
	0.3s		1	0.8	0.6	0.6
	0.4s		1.5	1.0	0.8	0.8
	0.5s		2.0	1.5	1.0	1.0
	1.0s		2.5	2.0	2.0	2.0

UEM5L系列漏电断路器常规出厂整定值：

断路器型号	额定剩余电流整定值	$I_{\Delta n}$ 最大断开时间	
		非延时型	延时型
UEM5L-100	100mA	0.3s	—
UEM5L-250	100mA	0.3s	—
UEM5L-400	300mA	—	V/VA: 2s; W/WA: 1.0s
UEM5L-630	300mA	—	V/VA: 2s; W/WA: 1.0s
UEM5L-800	500mA	—	V/VA: 2.5s; W/WA: 1.5s

漏电断路器的使用需注意的事宜

- 剩余电流动作特性的选用按 GB/T 13955《剩余电流动作保护装置安装和运行》标准
- 线路末端的插座回路、手持移动电器的保护选用  $I_{\Delta n}$  为 30mA 的非延时型断路器
- 非末端保护的配电用断路器的额定剩余动作电流 ( $I_{\Delta n}$ )，一般可按线路工作电流的千分之一选用，其分断时间优先选用延时型
- 三相四线的负载电路必须使用四极断路器

接线注意事项:

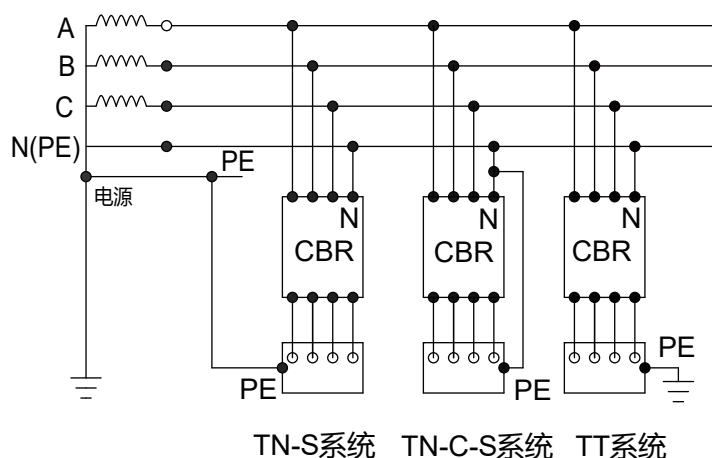

- 断路器适用于中性线接地的TT、TN-C-S 和TN-S系统，在上述情况下，绝对不允许PEN线或 PE线接在断路器负载侧的N极上，以免造成误动或拒动。
- 对于TN-C系统（非隔离用时）可装N极始终接通的漏电断路器，因为PEN合用线不能断开，所以负载外壳的 PE 线应接在剩余电流断路器的进线端，以免漏电故障时使剩余电流在零序互感器中抵消，导致剩余电流断路器检测不出剩余电流而拒动。若为了保护 N 线过载可选用 N 极带有过电流脱扣器的漏电断路器。
- 对于IT系统一般情况下不宜装设漏电断路器，这是因为系统中性点不接地，故障时剩余电流较小，漏电断路器不动作。但有些场所，由于线路绝缘不良或布线较长，造成网络中分布电容较大，对于这种情况下应装设漏电断路器。
- 相邻各装有剩余电流保护的电路出线端应各自有专用零线，不能共用。

UEM5L 系列漏电断路器无论三极还是四极，其漏电脱扣器的电子线路都是由 A、B、C 三相供电（380V）。

负载不平衡并不影响剩余电流断路器的正常工作。

检查断路器是否动作，可按试验按钮，但该按钮不是专门用来进行断开操作的工具，故不宜频繁操作且按动时间不得大于 1 秒，以防止试验电阻烧毁。

新安装的断路器若发现“误跳”，应及时检查断路器出线端是否有重复接地或接线有误。

其余事项见“使用及维护”部分。

## 技术参数

### UEM5Z1电子式保护类型

#### 保护类型

- LI 功能注解: 过载长延时保护+短路瞬时保护
- LSI 功能注解: 过载长延时保护+短路短延时保护+短路瞬时保护
- LSIP 功能注解: 过载长延时保护+短路短延时保护+短路瞬时保护+预报警保护
- LSIG 功能注解: 过载长延时保护+短延时保护+短路瞬时保护+接地保护
- LSIT 功能注解: 过载长延时保护+短路短延时保护+短路瞬时保护+预报警保护+通讯  
通讯内容(整定参数 / 故障记录 / 实时电流 ( $I > 0.7I_n$ ) / 远程脱扣)
- LCD 功能注解: 智能液晶控制 (仅400/630/800壳架有)
- LI-J 功能注解: 过载长延时报警不脱扣+短路瞬时保护

#### 具体描述

(1) 保护类型1 即LI :

- 两段保护 (仅2个值可调)

过载长延时保护

短路瞬时保护

- 具体保护值范围:

长延时保护:  $I_r = (0.4 \sim 1.0) I_n$

短路瞬时保护:  $I_i = (3 \sim 12) I_n + \text{OFF}$

- 标牌图

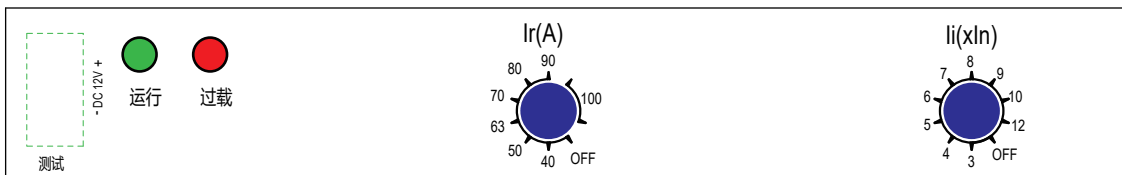

- 保护曲线

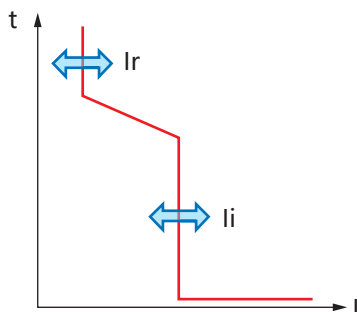

(2) 保护类型2即LSI:

- 三段保护 (仅3个值可调)

过载 (长延时) 保护 (电流可调、时间固定)

短路短延时保护 (电流可调、时间固定)

短路瞬时保护 (电流可调)

- 具体保护值范围:

过载 (长延时) 保护:  $I_r = (0.4 \sim 1.0) I_n$

短路短延时保护:  $I_{sd} = (2 \sim 12) I_r + \text{OFF}$

短路瞬时保护:  $I_i = (3 \sim 12) I_n + \text{OFF}$

- 标牌图

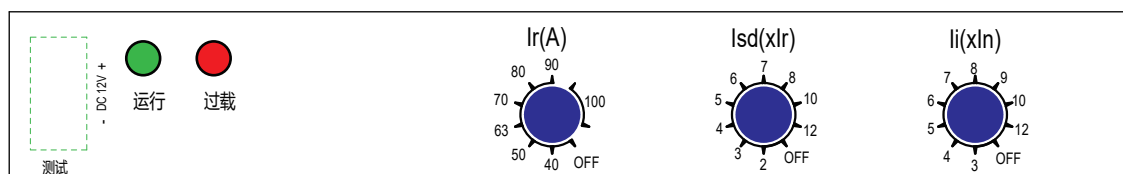

(3) 保护类型3即LSIP:

- 三段保护 (六个值可调)

过载 (长延时) 保护 (电流、时间可调)

短路短延时保护 (电流、时间可调)

短路瞬时保护 (电流可调)

预报警保护 (电流可调)

- 具体保护值范围:

过载 (长延时) 保护:  $I_r = (0.4 \sim 1.0) I_n$

过载长延长时间保护:  $T_r = 12s, 60s, 80s, 100s + \text{OFF}$

短路短延时保护:  $I_{sd} = (2 \sim 12) I_r + \text{OFF}$

短延时时间保护:  $T_{sd} = 0.06s, 0.1s, 0.2s, 0.3s$

短路瞬时保护:  $I_i = (3 \sim 12) I_n + \text{OFF}$

预报警保护:  $I_p = (0.7 \sim 1.0) I_r$

- 标牌图

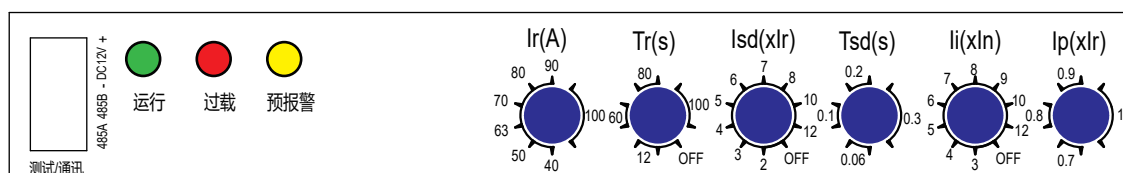

# 技术参数

## UEM5Z1电子式保护类型

- 保护曲线

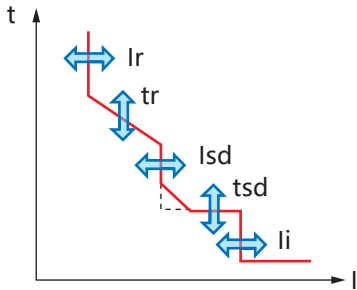

(4) 保护类型4即LSIG:

- 三段保护 + 接地（故障）保护（六个值可调） 注：四段保护
- 过载（长延时）保护（电流、时间可调）
- 短路短延时保护（电流、时间可调）
- 短路瞬时保护（电流可调）
- 接地（故障）保护（电流可调）

- 具体保护值:

- 过载（长延时）保护:  $I_r = (0.4 \sim 1.0) I_n$
- 过载（长延时）时间保护:  $T_r = 12s, 60s, 80s, 100s + OFF$
- 短路短延时保护:  $I_{sd} = (2 \sim 12) I_r + OFF$
- 短延时时间保护:  $T_{sd} = 0.06s, 0.1s, 0.2s, 0.3s$
- 短路瞬时保护:  $I_i = (3 \sim 12) I_n + OFF$
- 接地（故障）保护:  $I_g = (0.2 \sim 1.0) I_n + OFF$

- 标牌图

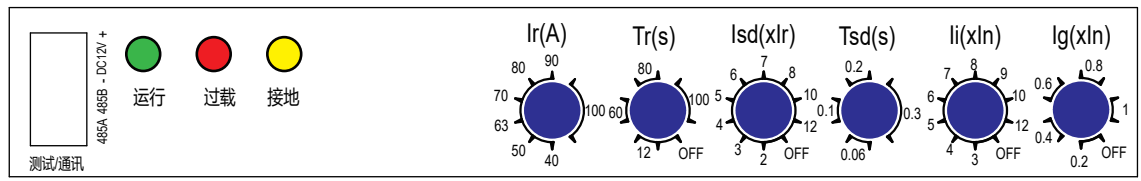

- 保护曲线

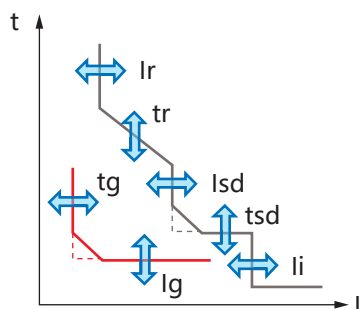

(5) 保护类型5即LCD:

- |        |             |
|--------|-------------|
| - 保护功能 | - 辅助功能      |
| 过载预报警  | 试验功能(软件/硬件) |
| 过载长延时  | 热记忆功能       |
| 短路短延时  | 保护参数采用按键设定  |
| 短路瞬时   | 故障记忆功能      |
| 不平衡率保护 | 液晶指示功能      |
| N相保护   | 输密码参数查看或整定  |
| 接地保护功能 | 中英文操作界面     |

三极产品LSIG保护类型所带N极模块的外形及开孔尺寸

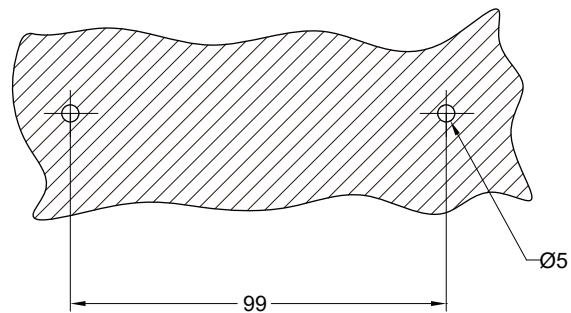
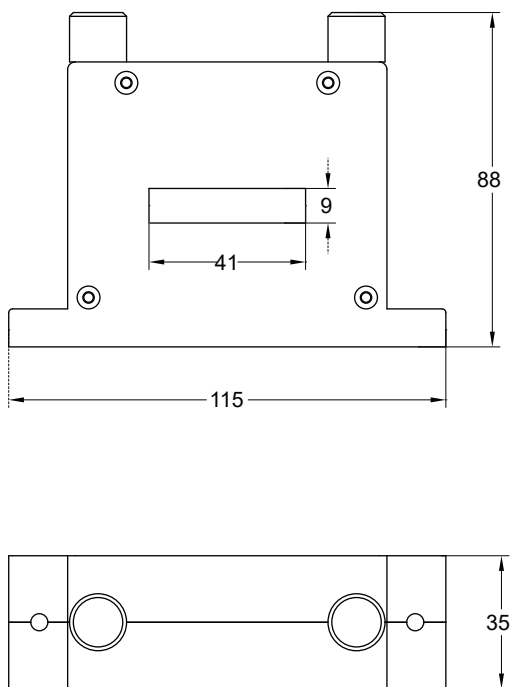

# 技术参数

## 脱扣曲线

动作特性曲线及温度补偿曲线

UEM5-63L, M

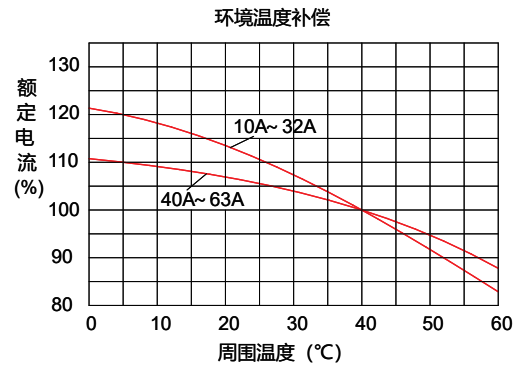
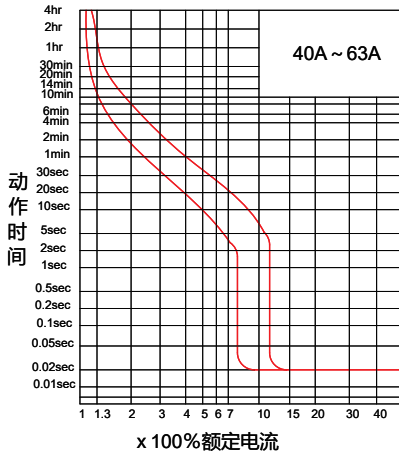
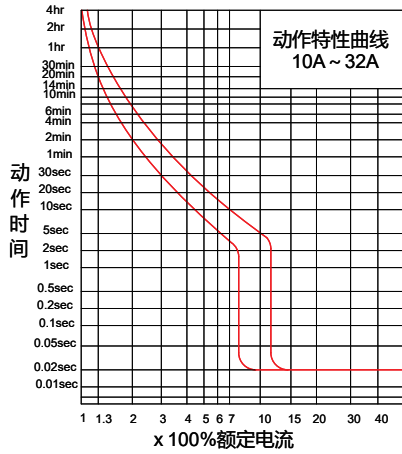

UEM5-100L, M, H, R, MW; UEM5L-100M, H, R

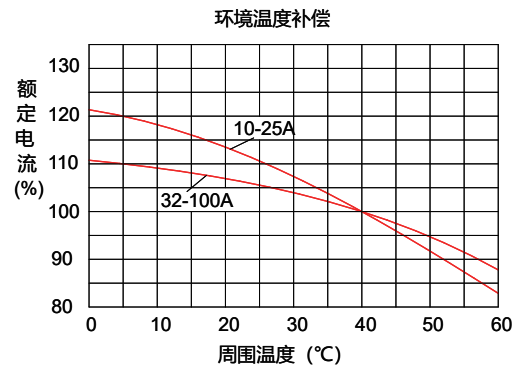
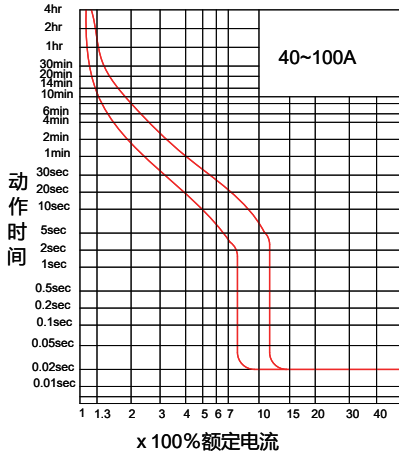
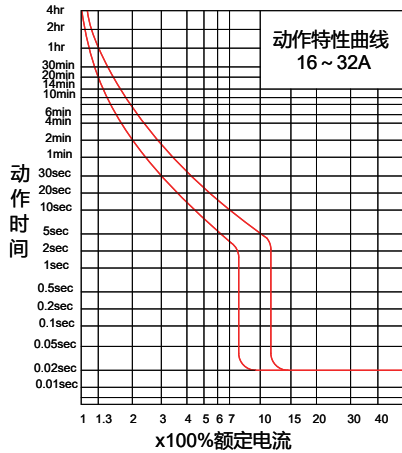

UEM5-160L, M, H, R, MW

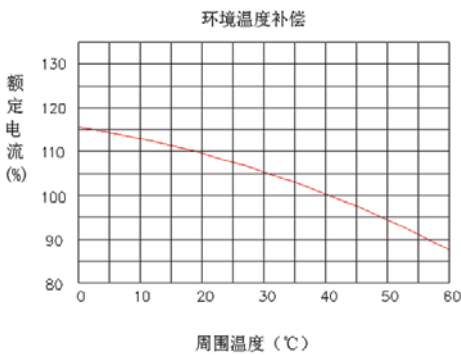
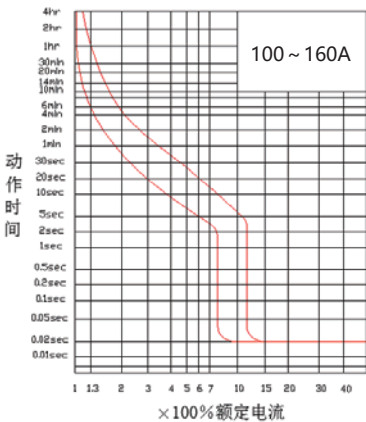

UEM5-250L, M, H, R, MW; UEM5L-250M, H, R

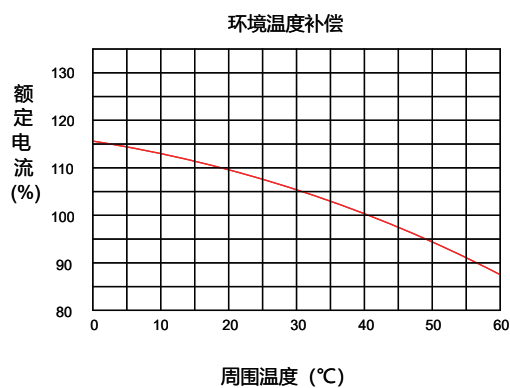
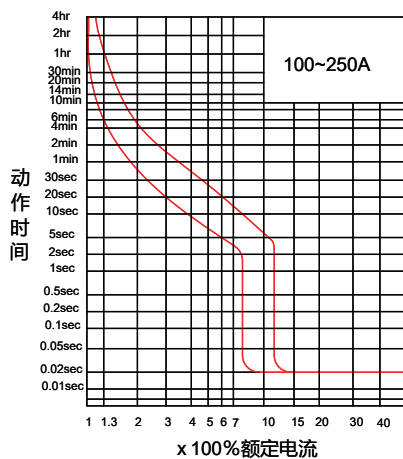

UEM5-400L, M, H, R, MW; UEM5L-400M, H, R

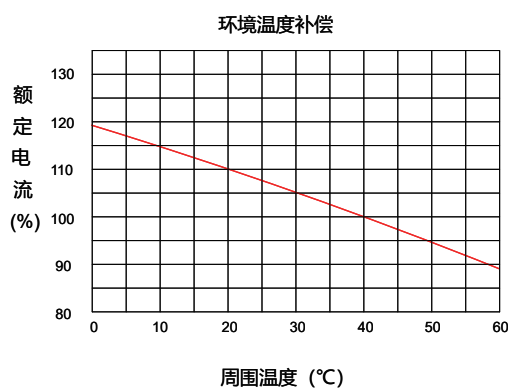
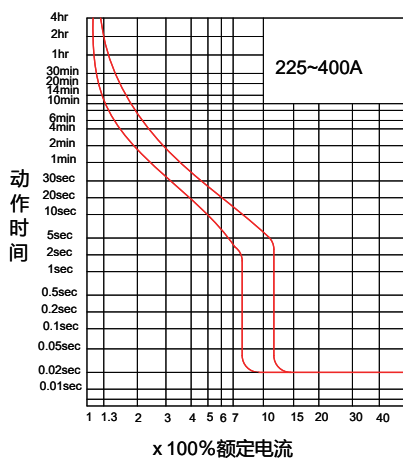

UEM5-630L, M, H, R, MW; UEM5L-630M, H, R

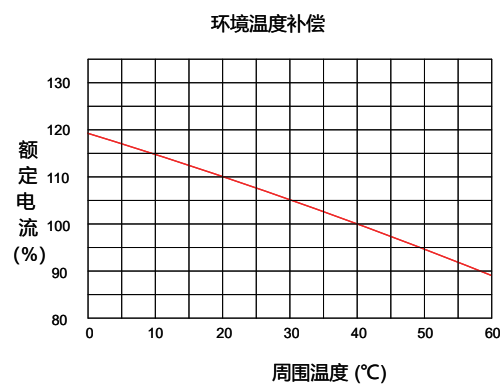
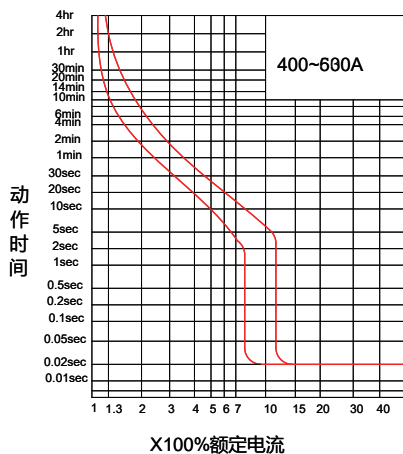

## 技术参数

### 脱扣曲线

动作特性曲线及温度补偿曲线

UEM5-800L, M, H, R, MW; UEM5L-800M, H, R

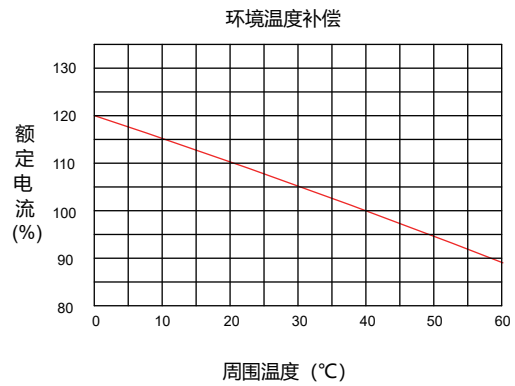
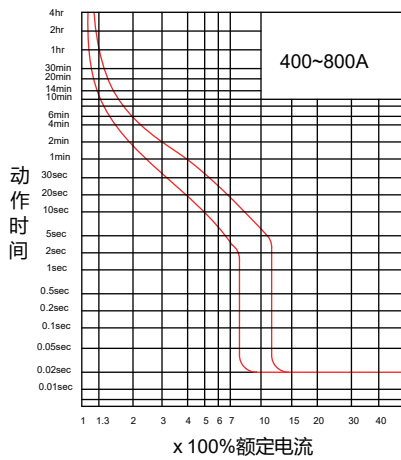

### 导线连接要求

连接导线采用的截面积与相适应的额定电流件下表

额定电流(A)	10	16 20	25	32	40 50	63	80	100	125 140	160	180 200 225	250	315 350	400
导线截面积 (mm <sup>2</sup> )	1.5	2.5	4	6	10	16	25	35	50	70	95	120	185	240

额定电流 (A)	电缆		铜排	
	数量	截面积 (mm <sup>2</sup> )	数量	尺寸 (mm×mm)
500	2	150	2	30×5
630	2	185	2	40×5
700 800	2	240	2	50×5
1000 1250	-	-	2	60×5
1600	-	-	2	80×5

注：若选用铜排连接，铜排不能与断路器本体直接连接，需要选购板前接线排附件。

## 降容系数

### 环境温度变化的降容系数

断路器型号	40°C	45°C	50°C	55°C	60°C	65°C	70°C
UEM5-63	1In	0.976 In	0.943 In	0.923 In	0.881 In	0.858 In	0.835 In
UEM5-100	1In	0.975 In	0.946 In	0.927 In	0.885 In	0.861 In	0.839 In
UEM5-160	1In	0.975 In	0.946 In	0.927 In	0.885 In	0.861 In	0.839 In
UEM5-250	1In	0.974 In	0.948 In	0.921 In	0.878 In	0.862 In	0.835 In
UEM5-400	1In	0.976 In	0.945 In	0.926 In	0.883 In	0.865 In	0.828 In
UEM5-630	1In	0.976 In	0.945 In	0.926 In	0.883 In	0.865 In	0.828 In
UEM5-800	1In	0.976 In	0.945 In	0.926 In	0.883 In	0.865 In	0.828 In
UEM5Z1-100	1In	1In	1In	0.96 In	0.94 In	0.91 In	0.89 In
UEM5Z1-160	1In	1In	1In	0.96 In	0.94 In	0.91 In	0.89 In
UEM5Z1-250	1In	1In	1In	0.95 In	0.93 In	0.9 In	0.87 In
UEM5Z1-400	1In	1In	1In	0.96 In	0.94 In	0.92 In	0.9 In
UEM5Z1-630	1In	1In	1In	0.96 In	0.94 In	0.92 In	0.9 In
UEM5Z1-800	1In	1In	1In	0.96 In	0.94 In	0.92 In	0.9 In
UEM5Z1-1600	1In	1In	1In	0.95 In	0.93 In	0.89 In	0.85 In
UEM5L-100	1In	0.975 In	0.946 In	0.927 In	0.885 In	0.861 In	0.839 In
UEM5L-250	1In	0.974 In	0.948 In	0.921 In	0.878 In	0.862 In	0.835 In
UEM5L-400	1In	0.976 In	0.945 In	0.926 In	0.883 In	0.865 In	0.828 In
UEM5L-630	1In	0.976 In	0.945 In	0.926 In	0.883 In	0.865 In	0.828 In
UEM5L-800	1In	0.976 In	0.945 In	0.926 In	0.883 In	0.865 In	0.828 In

注：1) UEM5、UEM5L断路器，降容系数在每一额定电流下测得

2) UEM5Z1断路器，降容系数在每一壳架的最大额定电流下测得

## 附件及功能

### 内部附件

#### 欠电压脱扣器 (UVT1)

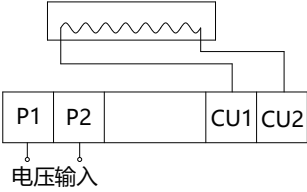
外观图	接线图
	

- 欠电压脱扣器用作线路及电源设备的欠电压保护之用
- 额定工作电压：交流50Hz 220V或380V
- 当电源电压下降到欠电压脱扣器额定电压的35%~70%时，欠电压脱扣器能可靠使断路器脱扣
- 当电源电压低于欠电压脱扣器额定电压的35%时，欠电压脱扣器应防止断路器合闸
- 当电源电压为欠电压脱扣器额定电压的85%~110%时，欠电压脱扣器保证断路器正常工作

注：欠电压脱扣器必须先通以额定工作电压后，断路器才能进行再扣和合闸，否则将损坏断路器

#### 分励脱扣器 (SHT1)

- 分励脱扣器用于远距离控制断路器分闸
- 额定工作电压：交流 50Hz、220V或380V；直流24V、110V或220V
- 当分励脱扣器的外施电压为分励脱扣器额定控制电压的70%~110%时，分励脱扣器应可靠使断路器脱扣

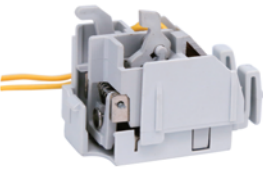
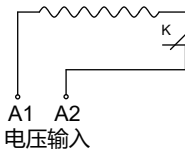
外观图	接线图
	

注：用户采用DC24V分励脱扣器时，电源功率须满足最小50W要求

辅助触头 (AX1,AX2) , 报警触头 (AL1)

- 辅助触头用于对断路器的控制回路作自动控制之用。如断路器的分断及合闸状态的信号指示
- 报警触头用于对断路器负载电流的过载、短路，线路和设备的欠电压故障所引起的“自由脱扣”报警之用
- 额定工作电压：交流 50Hz、220V 或 380V；直流220V

辅助触头、报警触头技术参数

分类	壳架等级	约定发热电流 $I_{th}$ (A)	额定工作电流 $I_e$ (A)	
			AC380V	DC220V
辅助触头	$\leq 250A$	3	0.30	0.15
	$\geq 400A$	3	0.40	0.15
报警触头 过载报警不脱扣开关	63A~800A	3	0.30	0.15

辅助触头接线图

断路器状态	辅助触头状态	一组辅助触头接线图
断路器处于“合”位置	一组辅助触头： F12 ———— F14 ————	
	两组辅助触头： F12 ———— F14 ———— F22 ———— F24 ————	
断路器处于“分”位置	一组辅助触头： F12 ———— F14 ————	
	两组辅助触头： F12 ———— F14 ———— F22 ———— F24 ————	

报警触头接线图

断路器状态	报警触头状态	接线图
断路器处于“合”、“分”位置	B12 ———— B14 ————	
断路器处于“自由脱扣”位置	B12 ———— B14 ————	

过载报警不脱扣接线图

断路器状态	报警触头状态	接线图
断路器处于非过载时	RB12 ———— RB14 ————	
断路器处于过载报警时	RB12 ———— RB14 ————	

注：带过载报警不脱扣功能仅针对UEM5单磁式M/H/R/MW型产品。

## 附件及功能

### 外部附件

#### 电动操作机构

电动操作机构与断路器装配后用作远距离控制断路器的分、合闸，按高度不同分两种型号。

- CD2型—采用永磁直流电动机驱动，开关电源供电，功耗小，电压范围宽，交直流通用，适用于壳架等级100A-800A断路器的操作
- CD2B型—超薄型，产品高度比CD2型降低1/3。同样采用永磁直流电动机驱动，开关电源供电，功率小，电压范围宽，交直流通用，适用于壳架等级100A-800A断路器的操作

电动操作机构类型	具体型号	适用断路器	额定控制电压(V)	动作电流	外形及安装尺寸(mm)			
					A	B	H1	H2
CD2	CD2-63/UEM5	UEM5-63	AC220V/DC220V AC100V/DC110V AC380V DC24V	≤2 ≤2 ≤1 ≤6	74	102	92	152
	CD2-100/UEM5	UEM5-100/160			90	152	90	151
	CD2-250/UEM5	UEM5-250			90	152	90	153
	CD2-400/UEM5	UEM5-400			130	219	151	248
	CD2-630/UEM5	UEM5-630			130	219	151	248
	CD2-800/UEM5	UEM5-800			130	268	153	250
CD2B	CD2B-63/UEM5	UEM5-63	AC220V/DC220V AC100V/DC110V AC380V DC24V	≤0.8 ≤1 ≤0.5 ≤3	74	102	92	152
	CD2B-100/UEM5	UEM5-100/160			90	152	66	127
	CD2B-250/UEM5	UEM5-250			90	152	66	129
	CD2B-400/UEM5	UEM5-400			130	219	111	208
	CD2B-630/UEM5	UEM5-630			130	219	111	208
	CD2B-800/UEM5	UEM5-800			130	268	113	210

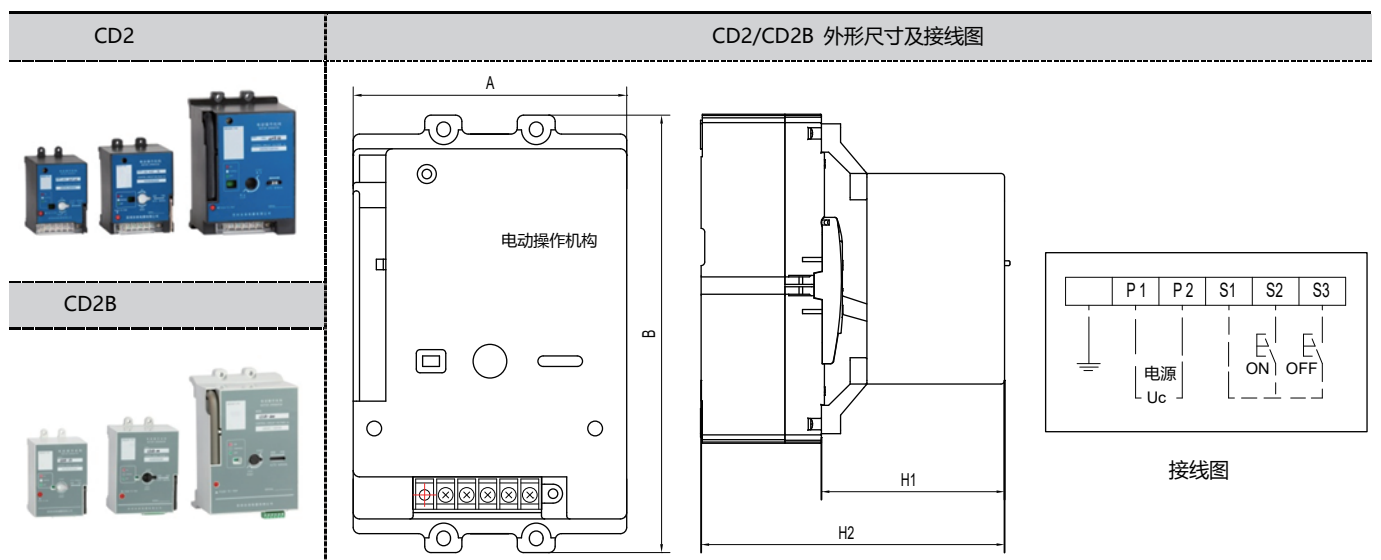

### 手动操作机构

手动操作机构安装在断路器外盖上，适用于断路器安装于电气控制柜上，通过旋转手柄来实现断路器的合闸，再扣和分闸，并且具有导向定位，可防止因操作不当或操作过猛引起断路器手柄断裂现象。

- 手动操作机构可分为：

SC1—中心式操作机构

SC2—偏心式操作机构

- 同一种机构同样可选择两种手柄：

F—方型手柄（出厂默认） Y—圆形手柄

型号	适用断路器	尺寸 (mm)				
		A	B	C	D	H
SC1-(Y,F)-63/UEM5	UEM5-63	25	110	—	—	44.5
SC1-(Y,F)-100/UEM5	UEM5-100/160	30	132	—	—	44.5
SC1-(Y,F)-250/UEM5	UEM5-250	35	126	—	—	45
SC1-(Y,F)-400/UEM5	UEM5-400/630	128	187	—	—	76
SC1-(Y,F)-800/UEM5	UEM5-800	198	242	—	—	76
SC2-(Y,F)-63/UEM5	UEM5-63	25	110	0	35	15
SC2-(Y,F)-100/UEM5	UEM5-100/160	30	132	11	35	15
SC2-(Y,F)-250/UEM5	UEM5-250	35	126	11	35	15
SC2-(Y,F)-400/UEM5	UEM5-400/630	128	187	15	60	30
SC2-(Y,F)-800/UEM5	UEM5-800	198	242	15	60	30

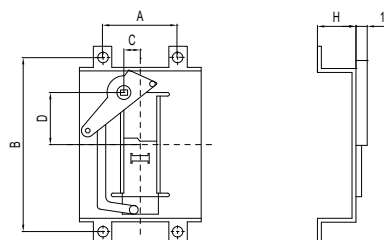
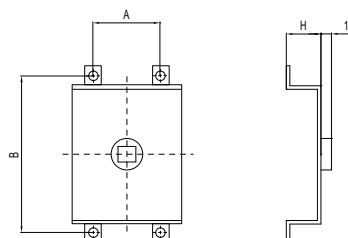

警告用户：手动操作机构，须向本公司配套订货以确保产品质量及可靠配合，若用户自行购买，所产生的一切不良后果，本公司不承担责任

## 附件及功能

### 外部附件

“F”型手柄外形及门板开孔图(单位: mm)

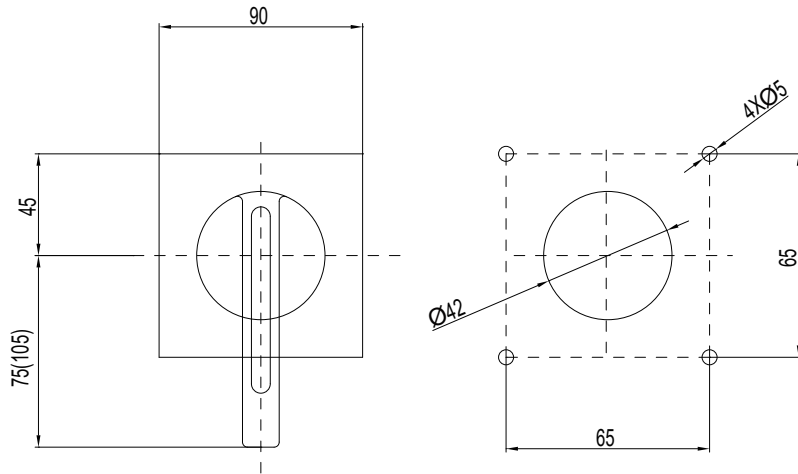

“Y”型手柄外形及门板开孔图(单位: mm)

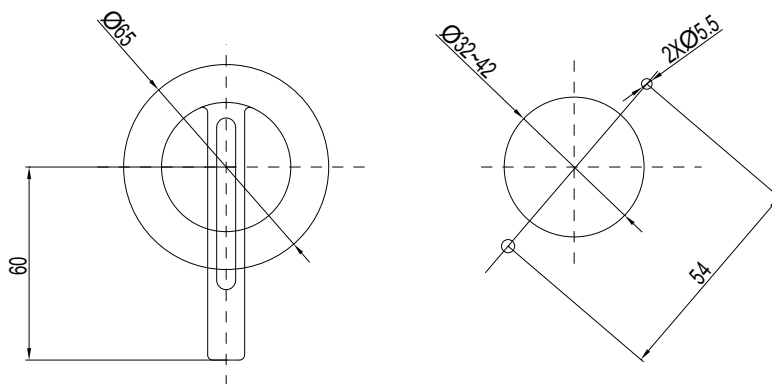

注: 短手柄用于壳架等级250A及以下断路器, 长手柄用于壳架等级400A及以上断路器

壳架等级250A及以下断路器配用8x8方轴, 壳架等级400A及以上断路器配用10x10方轴, 方轴长度均为150mm

## 接线方式及安装尺寸

### 板后接线外形及安装尺寸 (BJT2)

板后接线柱安装在断路器接线端子上, 适用于从柜体后面接线, 各个壳架都有配套的板后接线柱, 安装时需注意接线柱上的绝缘套管是否破裂。

板后接线柱型号	适用断路器	外形及安装尺寸(mm)					
		A	B	C	D	E	F
BJT2-63	63壳架	25	25	110	114	5	8
BJT2-100	100/160壳架	30	30	132	134	5	8
BJT2-250	250壳架	30	30	126	144	5	12
BJT2-400	400壳架	44	44	194	225	7	18
BJT2-630	630壳架	44	44	194	225	7	20
BJT2-800(630)	800壳架 (400-630)A	70	70	243	243	8	24
BJT2-800(800)	800壳架 (700-800)A	70	70	243	243	8	26

外形及安装尺寸:

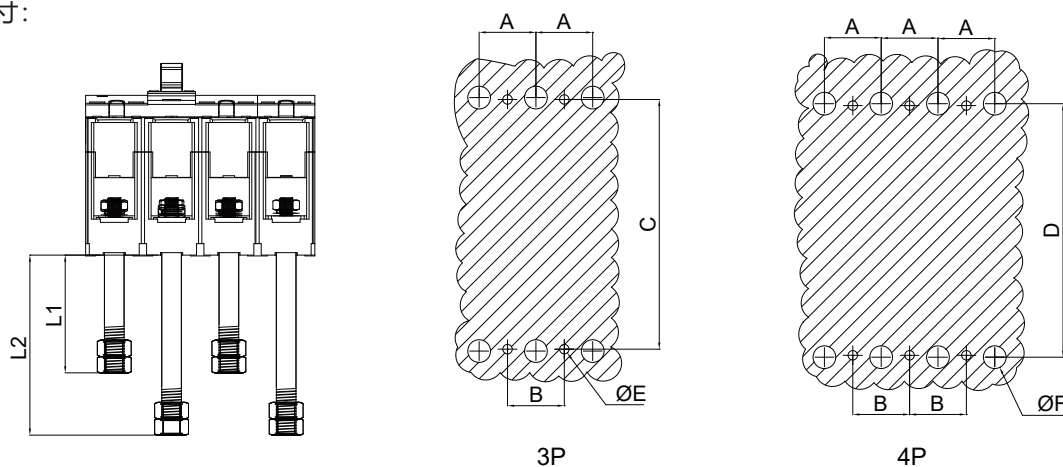

板后接线柱相关尺寸:

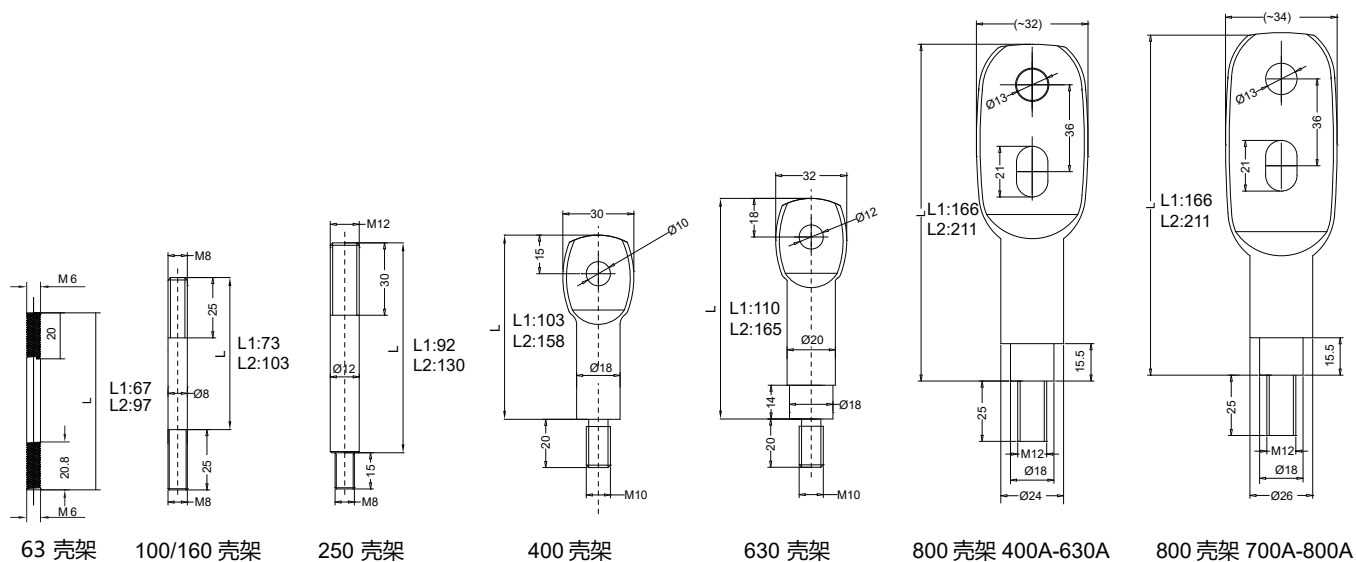

## 接线方式及安装尺寸

### 插入式接线外形及安装尺寸 (BJT1)

插入式接线柱安装在断路器接线端子上，插入式底座安装在柜体上，适用于从柜体后面接线，方便安装与修护。

插入式装置型号	适用断路器	接线方式	外形及安装尺寸 (mm)												
			A	B	L	L1	L2	d	C	D	E	H1	H2	F	G
BJT1-63	63 壳架	板后	60	50	78	38	79	5.5	132	75	25	17	48.2	11	M5
		板前	96	25		170		M3	132	75	25	23	49	11	6
BJT1-100	100/160 壳架	板后	67	60	90	51	94	6.5	162	90	30	20	56.2	24	M6
		板前	112	30		200		M4	162	90	30	28	57	24	6.5
BJT1-250	250 壳架	板后	74	70	100	55	110	6.5	179	105	35	27	73.2	29	M8
		板前	150	35		223		M4	179	105	35	32	74	29	8.5
BJT1-400	400 壳架	板后	141	88	178	70	135	7	275	132	44	45	85	35	M10
		板前	244	44		326		M5	275	132	44	36	85	35	10.5
BJT1-630	630 壳架	板后	141	88	178	70	135	7	275	132	44	45	85	35	M10
		板前	244	44		326		M5	275	132	44	36	85	35	10.5
BJT1-800	800 壳架	板后	143	140	181	87	213	7	311	210	70	50	125	44	M12
		板前	283	70		363		M6	311	210	70	67	125	44	12.5

注：若为四极开关，则尺寸B, L2, D均增加相距E

插入式板后接线面板开孔及外形尺寸示意图：

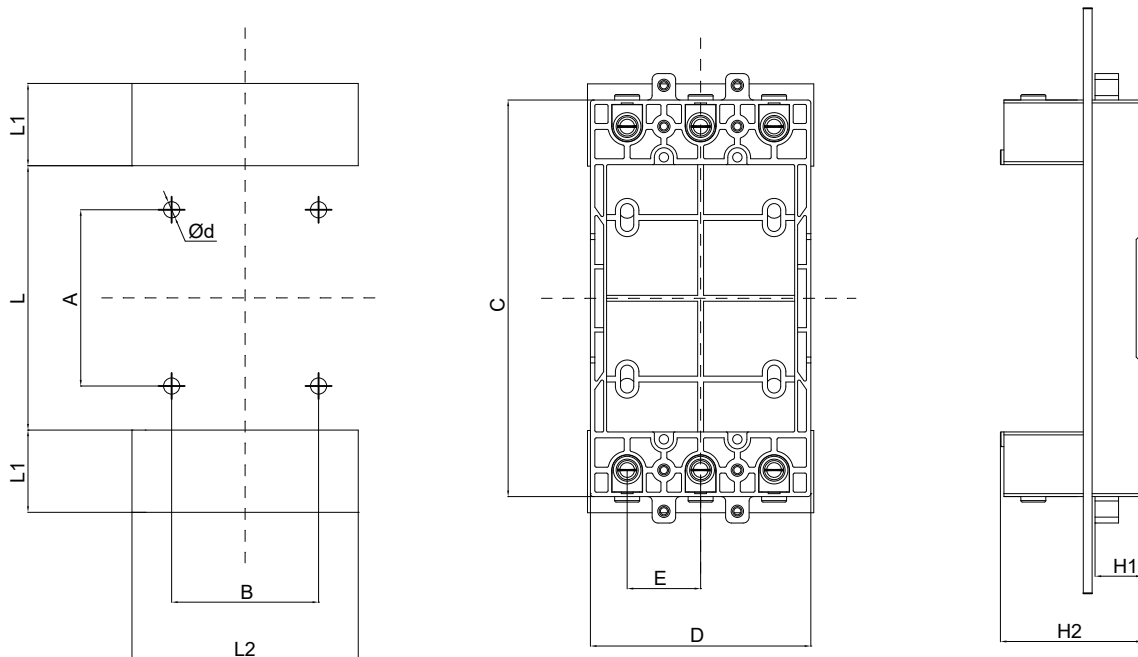

插入式板前接线面板开孔及尺寸示意图：

(警告: 板前安装必须垫绝缘垫板)

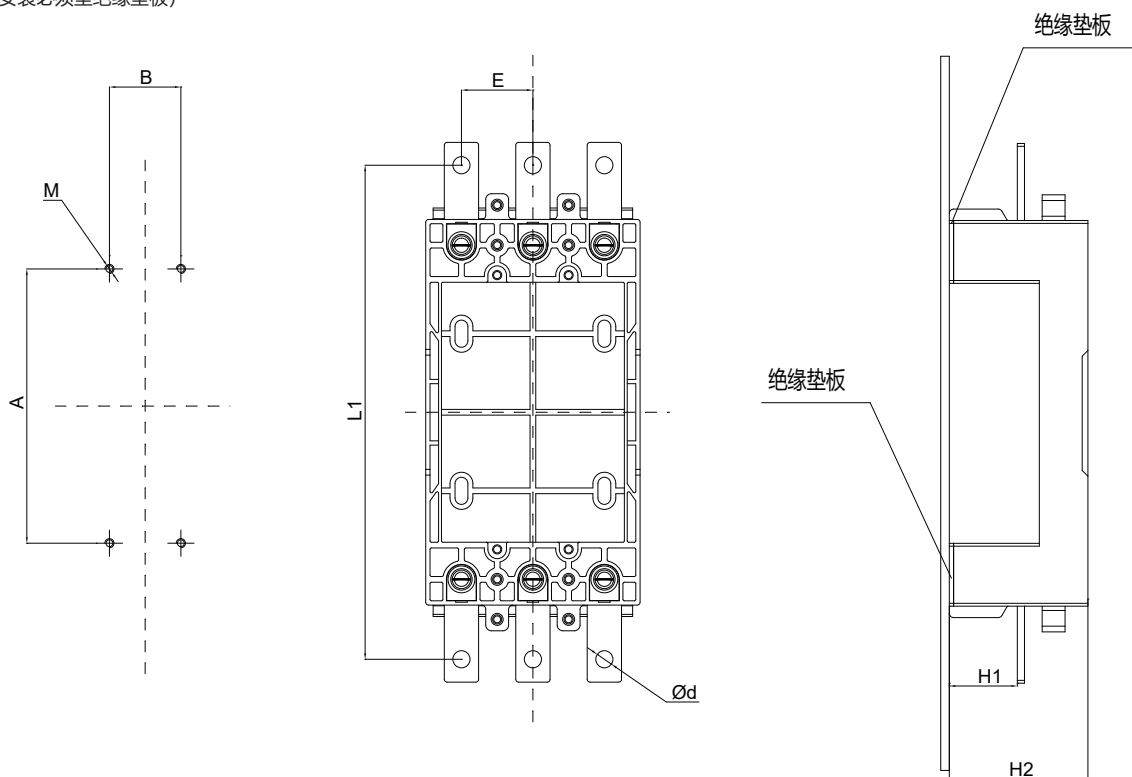

## 抽出式接线外形及安装尺寸

抽出式装置操作简单，便于维修，可装机械联锁，安全可靠

抽出式装置型号	适用 断路器	极数	外形及安装尺寸 (mm)											
			L1	L2	L3	H1	H2	H3	W1	W2	d	A	B	d2
CH2-400	400 壳架	3P	311	340	205	260	17.5	77	44	211	11	88	141	7
		4P	311	340	205	260	17.5	77	44	255	11	132	141	7
CH2-630	630 壳架	3P	311	340	205	260	17.5	77	44	211	11	88	141	7
		4P	311	340	205	260	17.5	77	44	255	11	132	141	7
CH2-800	800 壳架	3P	367	410	241	251	-26	73	70	289	13	140	131	7
		4P	367	410	241	251	-26	73	70	359	13	210	131	7

# 接线方式及安装尺寸

## 抽出式接线外形及安装尺寸

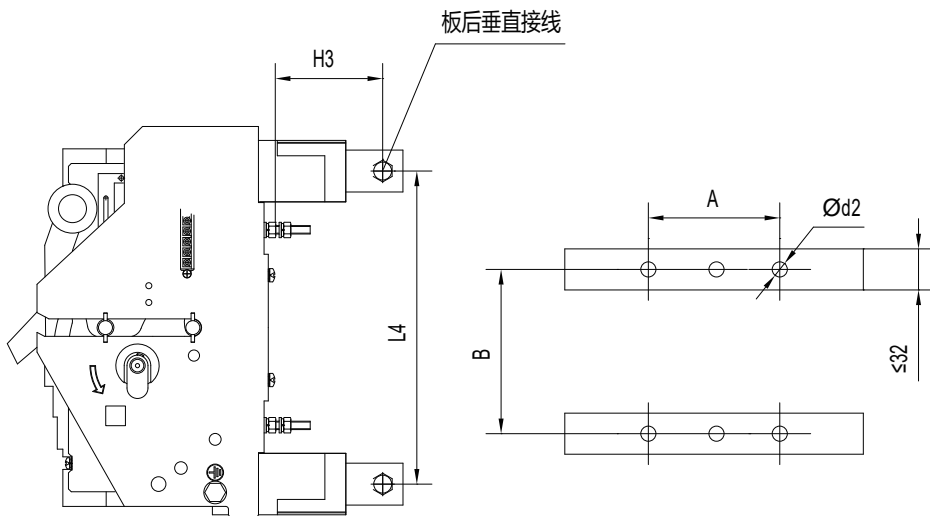
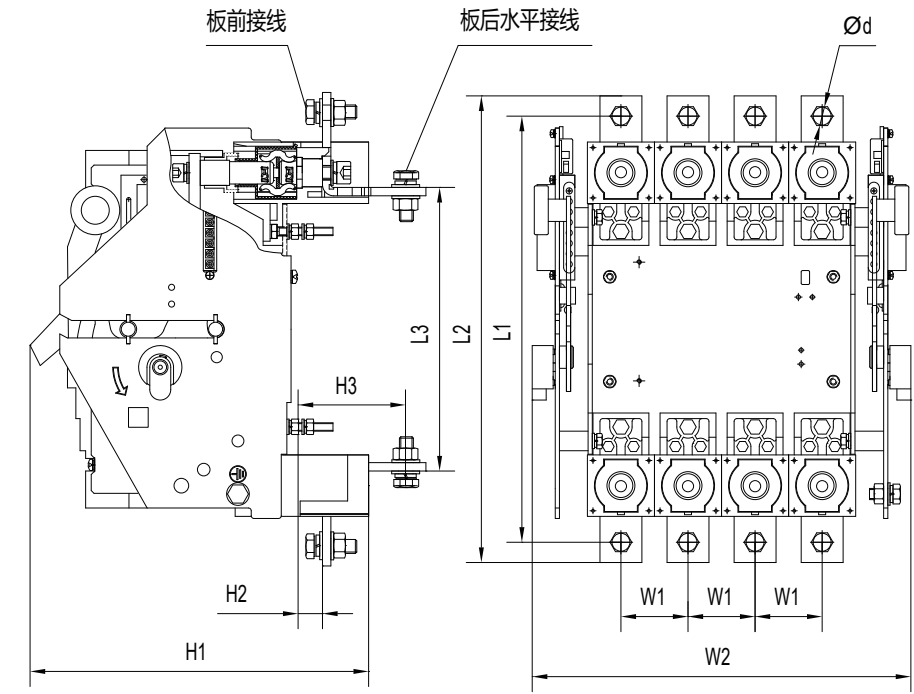

## 产品外形尺寸及开孔图

### UEM5-63热磁式L, M型

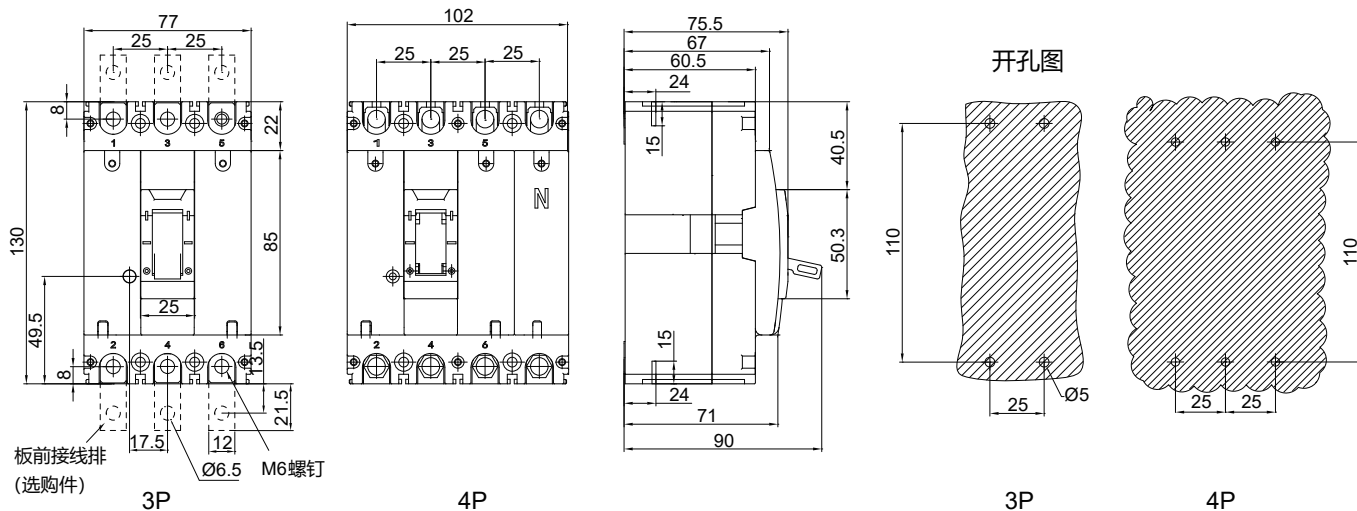

### UEM5-100热磁式M, H, R, MW型 (UEM5L-100漏电M, H, R型)

### UEM5-160热磁式M, H, R, MW型

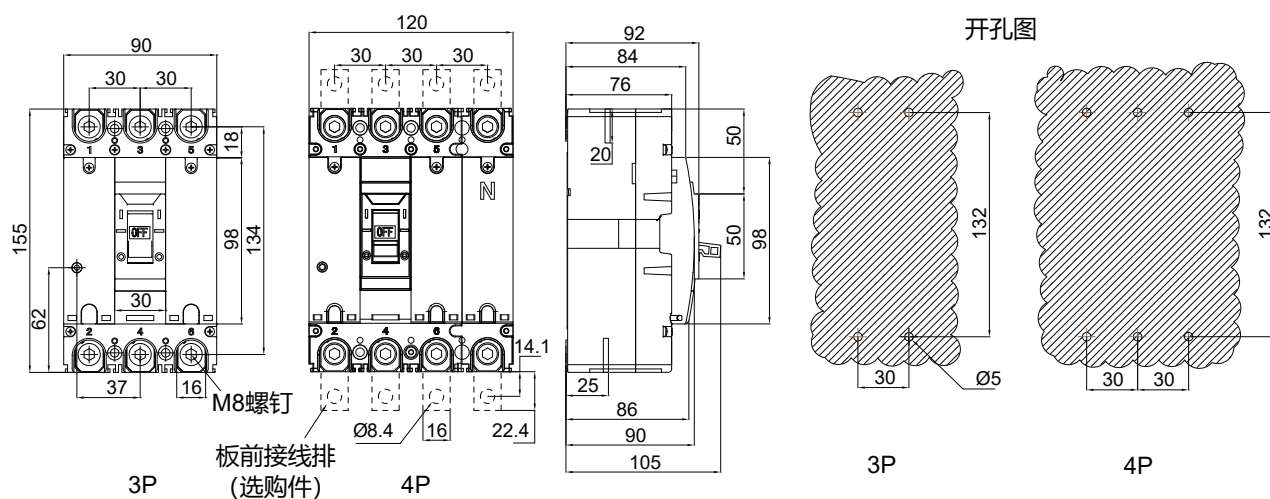

### UEM5-100热磁式L型

### UEM5-160热磁式L型

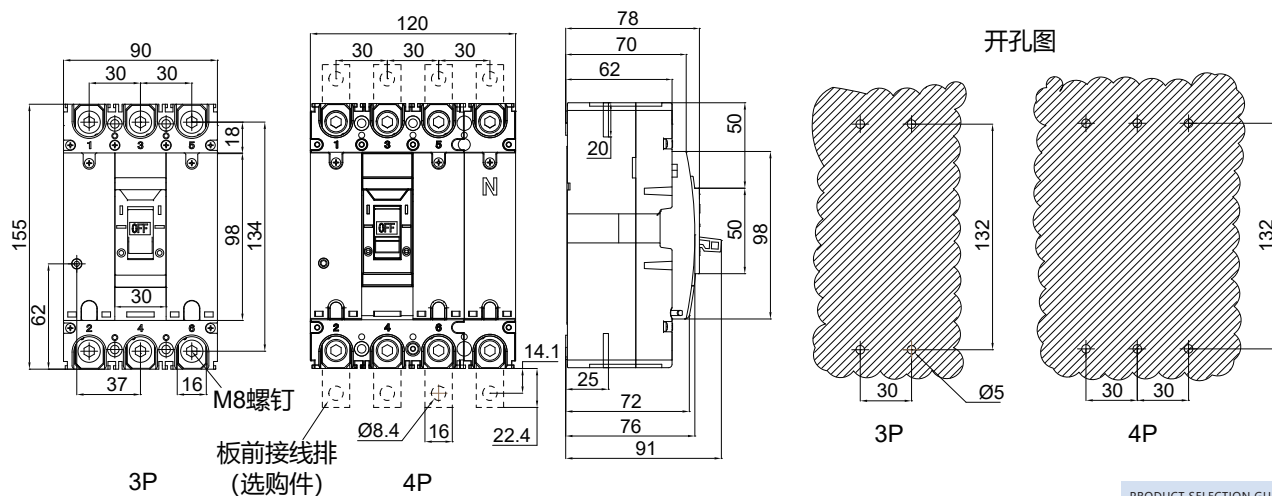



UEM5Z1-250智能式M, H, R, MW型

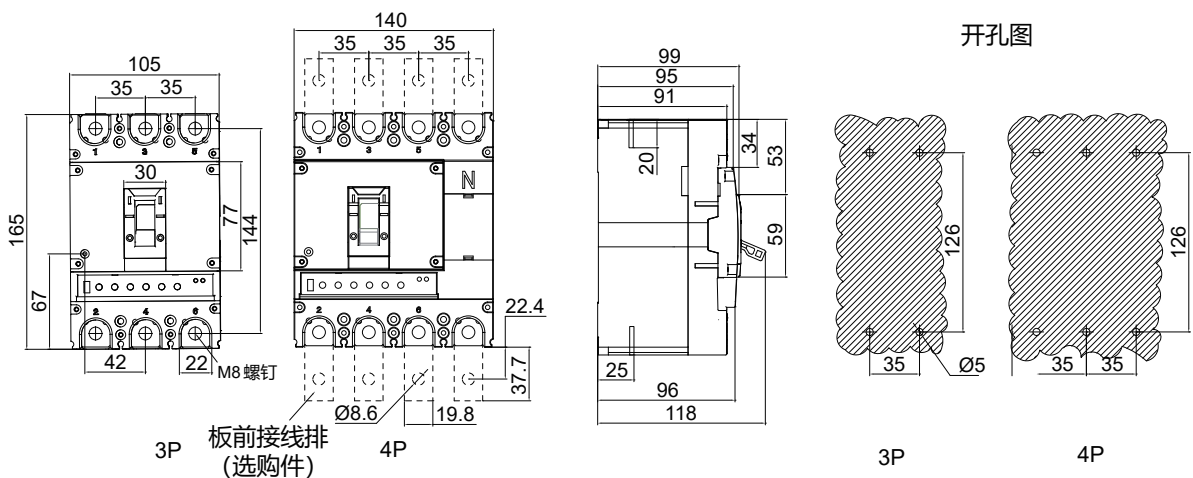

UEM5-400L, M, H, R, MW型, UEM5L-400M, H, R型, UEM5Z1-400M, H, R, MW型

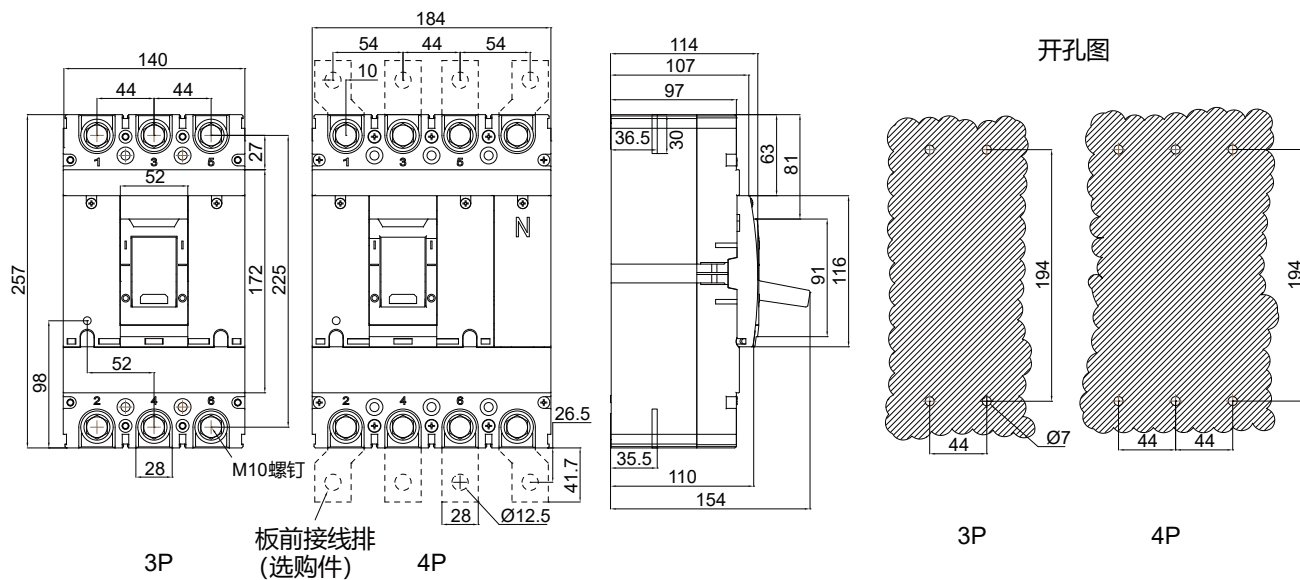

UEM5-630L, M, H, R, MW型, UEM5L-630M, H, R型, UEM5Z1-630M, H, R, MW型

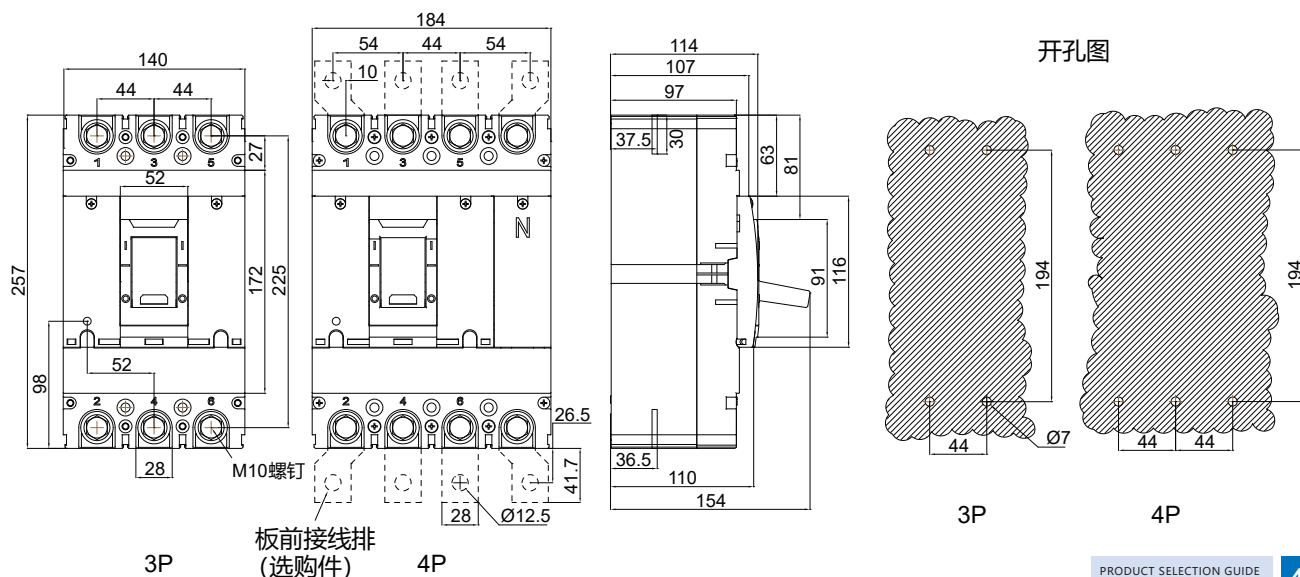

## 产品外形尺寸及开孔图

UEM5-800L, M, H, R, MW型, UEM5L-800M, H, R型, UEM5Z1-800M, H, R, MW型

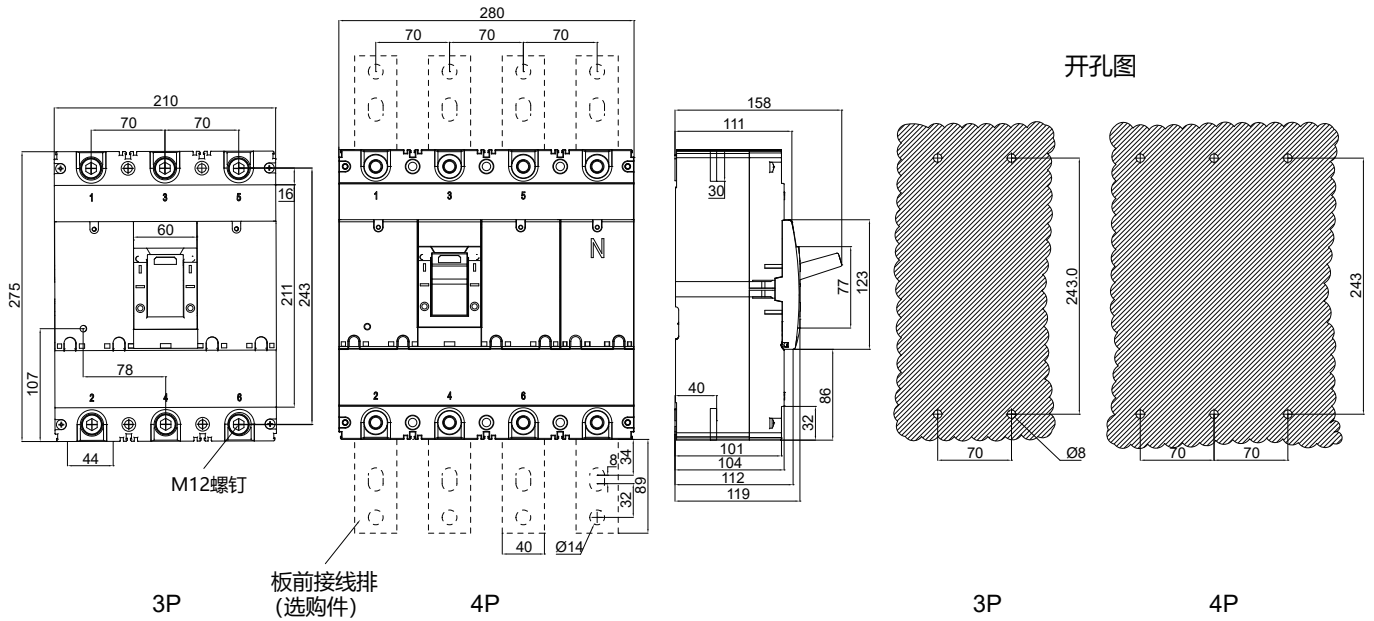

UEM5Z1-1600 M, H型

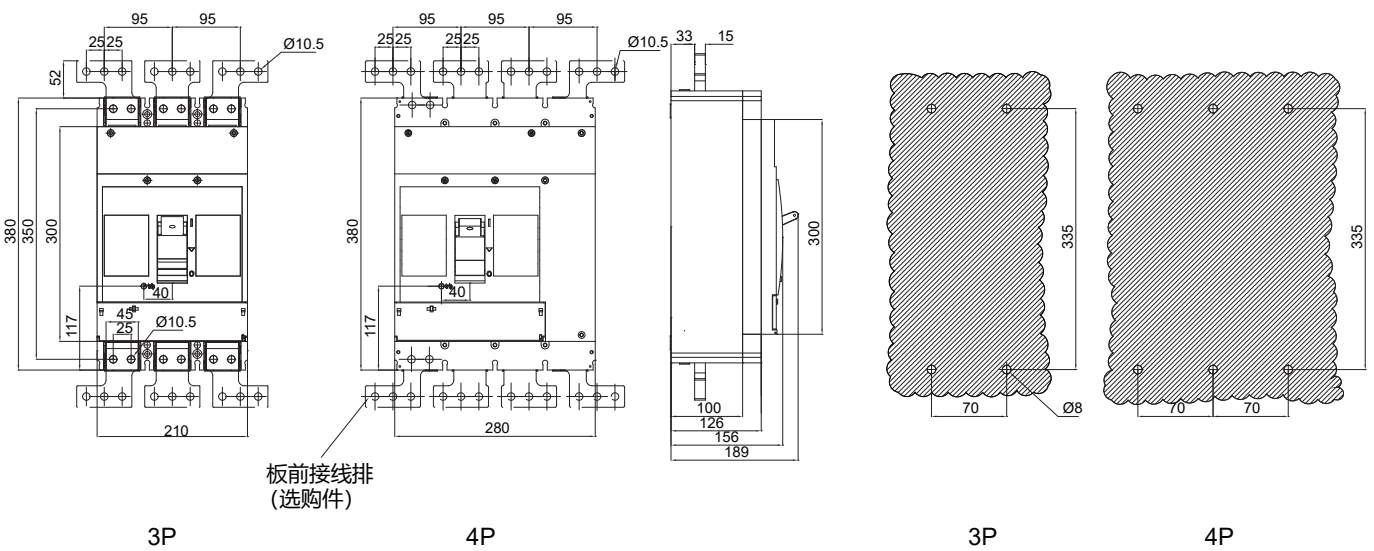

## 订货规范

### UEM5型号说明

	<b>UE</b>	<b>M</b>	<b>5</b>	<b>- 100</b>	<b>M</b>	<b>/ 80</b>	<b>- 3</b>	<b>3</b>	<b>00</b>	<b>0</b>	<b>1</b>	<b>A</b>	<b>I</b>	<b>- P1</b>	<b>H</b>
<b>企业代码</b> UE:厦门宏发开关设备有限公司															
<b>产品代码</b> M: 塑料外壳式断路器															
<b>设计序号</b>															
<b>壳架等级:</b> 见快速选型表															
<b>分断能力</b> L:标准型; M:较高分断型; H:高分断型; R:限流型; MW:零飞弧型															
<b>额定电流:</b> 见快速选型表															
<b>极数:</b> 3:3P; 4:4P															
<b>脱扣器代号</b> 2:电磁保护; 3:热动+电磁保护															
<b>内部附件</b> 00:无附件; 08:报警触头; 10:分励脱扣器; 18:报警触头+分励脱扣器; 20:辅助触头; 28:报警触头+辅助触头; 30:欠电压脱扣器; 38:报警触头+欠电压脱扣器; 40:辅助触头+分励脱扣器; 48:报警触头+辅助触头+分励脱扣器; 50:分励脱扣器+欠电压脱扣器; 70:辅助触头+欠电压脱扣器; 78:报警触头+辅助触头+欠电压脱扣器															
<b>内部附件电压</b> 0 无电压; 1:AC220V; 2:AC380V; 3:DC24V; 4:DC110V; 5:DC220V															
<b>用途代号</b> 1:配电保护用 2: 电动机保护用															
<b>N 极保护功能</b> 无代号: 3P 产品; A: N 极不带保护且始终接通。B: N 极不带保护与其他三极一起分合。 C: N 极带过电流保护与其他极一起分合。D: N 极带过电流保护且 N 极始终接通。															
<b>扩展功能代号</b> 无代号: 常规产品 N:带欠费跳闸功能 (仅针对热磁式产品) I:带过载报警不脱扣功能 (仅针对单磁式 M/H/R/MW 型产品)															
<b>操作方式</b> 无代号: 手柄直接操作; PX:电动操作--P1:CD2 AC220V;P2:CD2 AC380V;P3:CD2 DC24V;P4:CD2 DC110V;P5:CD2 DC220V; P6:CD2B AC220V;P7:CD2B AC380V;P8:CD2B DC24V;P9:CD2B DC110V;P10:CD2B DC220V; ZX:手操机构操作--Z1:SC1-F;Z2:SC1-Y;Z3:SC2-F; Z4:SC2-Y															
<b>接线方式</b> 无代号: 板前接线 (不带连接板); Q:板前接线 (带连接板); H:板后接线; RQ:插入式板前接线; RH:插入式板后接线; CQ:抽出式板前接线; CHH:抽出式板后水平接线; CHV:抽出式板后垂直接线															

范例:

UEM5-250M/250-434011B-P1: 热磁式断路器 UEM5, 壳架等级电流 250A, 分断能力 M, 额定电流250A, 4P, 热动+电磁保护, 辅助触头+AC220V分励脱扣器, 配电保护用, N极不带保护与其他三极一起分合, CD2 AC220V 电动操作。

# 订货规范

## UEM5L型号说明

UE	M	5	L	- 100	M	/ 80	- 3	3	00	0	1	A	V	M	- P1	H
<b>企业代码</b> UE:厦门宏发开关设备有限公司																
<b>产品代码 M:</b> 塑料外壳式断路器																
<b>设计序号</b>																
<b>系列派生代号</b> L:热磁+漏电保护																
<b>壳架等级:</b> 见快速选型表																
<b>分断能力</b> M:较高分断型; H:高分断型; R:限流型																
<b>额定电流:</b> 见快速选型表																
<b>极数:</b> 3:3P; 4:4P																
<b>脱扣器代号 2:</b> 电磁保护; <b>3:</b> 热动+电磁保护																
<b>内部附件</b> 00:无附件; 08:报警触头; 10:分励脱扣器; 18:报警触头+分励脱扣器; 20:辅助触头; 28:报警触头+辅助触头; 30:欠电压脱扣器; 38:报警触头+欠电压脱扣器; 40:辅助触头+分励脱扣器; 48:报警触头+辅助触头+分励脱扣器; 50:分励脱扣器+欠电压脱扣器; 70:辅助触头+欠电压脱扣器; 78:报警触头+辅助触头+欠电压脱扣器																
<b>内部附件电压 0</b> 无电压; <b>1:</b> AC220V; <b>2:</b> AC380V; <b>3:</b> DC24V; <b>4:</b> DC110V; <b>5:</b> DC220V																
<b>用途代号 1:</b> 配电保护用 <b>2:</b> 电动机保护用																
<b>N 极保护功能</b> 无代号: 3P 产品; <b>A:</b> N 极不带保护且始终接通。 <b>B:</b> N 极不带保护与其他三极一起分合。 <b>C:</b> N 极带过电流保护与其他极一起分合。 <b>D:</b> N 极带过电流保护且 N 极始终接通。																
<b>漏电保护脱扣器型号</b> <b>V:AC 型漏电</b> Δt=0.1/0.3/0.5 (100/250 壳架) ; Δt=0.2/0.5/1.0 (400/630/800 壳架) <b>W:AC 型漏电</b> Δt=0.2/0.4/1.0 (100/250 壳架) ; Δt=0.1/0.3/0.4 (400/630/800 壳架) <b>VA:A 型漏电</b> Δt=0.1/0.3/0.5 (100/250 壳架) ; Δt=0.2/0.5/1.0 (400/630/800 壳架) <b>WA:A 型漏电</b> Δt=0.2/0.4/1.0 (100/250 壳架) ; Δt=0.1/0.3/0.4 (400/630/800 壳架) 注: 用户如无注明型号类型, 出厂默认 V 型																
<b>扩展功能代号 无代号:</b> 常规产品 <b>M:</b> 带漏电报警不脱扣功能																
<b>操作方式</b> 无代号: 手柄直接操作; <b>PX:</b> 电动操作-- <b>P1:</b> CD2 AC220V; <b>P2:</b> CD2 AC380V; <b>P3:</b> CD2 DC24V; <b>P4:</b> CD2 DC110V; <b>P5:</b> CD2 DC220V; <b>P6:</b> CD2B AC220V; <b>P7:</b> CD2B AC380V; <b>P8:</b> CD2B DC24V; <b>P9:</b> CD2B DC110V; <b>P10:</b> CD2B DC220V; <b>ZX:</b> 手操机构操作-- <b>Z1:</b> SC1-F; <b>Z2:</b> SC1-Y; <b>Z3:</b> SC2-F; <b>Z4:</b> SC2-Y																
<b>接线方式</b> 无代号: 板前接线 (不带连接板); <b>Q:</b> 板前接线 (带连接板); <b>H:</b> 板后接线; <b>RQ:</b> 插入式板前接线; <b>RH:</b> 插入式板后接线; <b>CQ:</b> 抽出式板前接线; <b>CHH:</b> 抽出式板后水平接线; <b>CHV:</b> 抽出式板后垂直接线																

范例:

UEM5L-250M/250-434011BV-P1: 漏电断路器 UEM5L, 壳架等级电流 250A, 分断能力 M, 额定电流250A, 4P, 热动+电磁+漏电保护, 辅助触头+AC220V分励脱扣器, 配电保护用, N极不带保护与其他三极一起分合, AC型漏电Δt=0.1/0.3/0.5, CD2 AC220V 电动操作。

## UEM5Z1型号说明

	UE	M	5	Z1	-100	M	/80	-3	3	00	0	1	A	-P1	H	LSIP
<b>企业代码</b> UE:厦门宏发开关设备有限公司																
<b>产品代码</b> M: 塑料外壳式断路器																
<b>设计序号</b>																
<b>系列派生代号</b> Z1:智能过电流脱扣器																
<b>壳架等级:</b> 见快速选型表																
<b>分断能力</b> M:较高分断型; H:高分断型; R:限流型; MW:零飞弧型																
<b>整定电流:</b> 见快速选型表																
<b>极数:</b> 3:3P; 4:4P																
<b>脱扣器代号 3</b>																
<b>内部附件</b> 00:无附件; 08:报警触头; 10:分励脱扣器; 18:报警触头+分励脱扣器; 20:辅助触头; 28:报警触头+辅助触头; 30:欠电压脱扣器; 38:报警触头+欠电压脱扣器; 40:辅助触头+分励脱扣器; 48:报警触头+辅助触头+分励脱扣器; 50:分励脱扣器+欠电压脱扣器; 70:辅助触头+欠电压脱扣器; 78:报警触头+辅助触头+欠电压脱扣器																
<b>内部附件电压</b> 0 无电压; 1:AC220V; 2:AC380V; 3:DC24V; 4:DC110V; 5:DC220V																
<b>用途代号</b> 1:配电保护用 2: 电动机保护用																
<b>N 极保护功能</b> 无代号: 3P 产品; A: N 极不带保护且始终接通。B: N 极不带保护与其他三极一起分合。 C: N 极带过电流保护与其他极一起分合。D: N 极带过电流保护且 N 极始终接通。																
<b>操作方式</b> 无代号: 手柄直接操作; PX:电动操作--P1:CD2 AC220V;P2:CD2 AC380V;P3:CD2 DC24V;P4:CD2 DC110V;P5:CD2 DC220V; P6:CD2B AC220V;P7:CD2B AC380V;P8:CD2B DC24V;P9:CD2B DC110V;P10:CD2B DC220V; ZX:手操机构操作--Z1:SC1-F;Z2:SC1-Y;Z3:SC2-F; Z4:SC2-Y																
<b>接线方式</b> 无代号: 板前接线 (不带连接板); Q:板前接线 (带连接板); H:板后接线; RQ:插入式板前接线; RH:插入式板后接线; CQ:抽出式板前接线; CHH:抽出式板后水平接线; CHV:抽出式板后垂直接线																
<b>保护类型 (仅用于智能过电流脱扣器)</b> LI: 过载长延时+短路瞬时; LSI:过载长延时+短路短延时+短路瞬时; LSIP: 过载长延时+短路短延时+短路瞬时+预报警; LSIG: 过载长延时+短路短延时+短路瞬时+接地保护; LSIT:过载长延时+短路短延时+短路瞬时+预报警+通讯; LCD:智能液晶控制 (仅 400/630/800 壳架有); LI-J:过载长延时报警不脱扣+短路瞬时。 注: 用户如无注明保护类型, 出厂默认 LSIP 保护类型																

### 范例:

UEM5Z1-250M/250-434011B-P1LSIP: 智能断路器 UEM5Z1, 壳架等级电流 250A, 分断能力 M, 额定电流250A, 4P, 热动+电磁保护, 辅助触头+AC220V分励脱扣器, 配电保护用, N极不带保护与其他三极一起分合, CD2 AC220V 电动操作, 保护类型 LSIP。

# 订货规范

## 快速选型表

UEM5 系列塑壳断路器		UEM5							UEM5Z1							UEM5L				
壳架等级		63	100	160	250	400	630	800	100	160	250	400	630	800	1600	100	250	400	630	800
额定极限短路分断能力 I <sub>cu</sub> (AC400V)	L	35	35	35	35	50	35	50												
	M	50	50	50	50	65	50	65	50	50	50	65	50	65	50	50	50	65	50	65
	H		70	70	70	85	70	85	70	70	70	85	70	85	70	70	70	85	70	85
	R		85	85	85	100	100	100	85	85	85	100	100	100		85	85	100	100	100
	MW		50	50	50	65	50	65	50	50	50	65	50	65						
额定电流 (I <sub>n</sub> ) 整定电流 (I <sub>r</sub> )	10	√																		
	16	√	√													√				
	20	√	√													√				
	25	√	√													√				
	32	√	√													√				
	40	√	√						√							√				
	50	√	√						√							√				
	63	√	√						√							√				
	80		√						√							√				
	100		√	√	√				√	√	√					√	√			
	125			√	√					√	√						√			
	140			√	√					√	√						√			
	160			√	√					√	√						√			
	180				√						√						√			
	200				√						√	√					√			
	225				√	√					√	√	√				√	√		
	250				√	√					√	√	√				√	√		
	315					√						√	√					√		
	350					√						√	√					√		
	400					√	√	√				√	√	√				√	√	√
500						√	√					√	√					√	√	
630						√	√					√	√					√	√	
700							√						√						√	
800							√						√						√	
1000														√						
1250														√						
1600														√						
极数		3P,4P	3P,4P	3P,4P	3P,4P	3P,4P	3P,4P	3P,4P	3P,4P	3P,4P	3P,4P	3P,4P	3P,4P	3P,4P	3P,4P	3P,4P	3P,4P	3P,4P	3P,4P	3P,4P

## 附件型号及含义

SHT1	-100	R	Y	/3	AC220V
附件型号:见附件选型表					
壳架等级: 63;100;160;250;400;630;800					
安装位置					
无代号: 无安装位置限制;L:左侧安装;R: 右侧安装					
接线方式					
无代号:无接线方式区别;Y:引线式; D:端子式					
极数: 无代号:无极数区别;3:3P; 4:4P					
工作电压					
无代号: 无工作电压要求;AC220V;AC380V;DC24V;DC110V;DC220V					



附件类型示例:

- SHT1-250RY/AC220V:250壳架分励脱扣器右装 引线式 工作电压AC220V
- CD2-400/AC220V:400壳架电动操作机构 不带插入式 工作电压AC220 ~ 240V
- 附件类型见, 51页内部附件, 55页外部附件

## 附件类型表

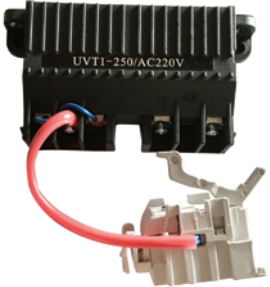
内部附件型号			外部附件型号		
欠电压脱扣器	UVT1		电动操作机构	CD2	
分励脱扣器	SHT1			CD2B	
辅助触头	AX1	1 组辅助	手动操作机构	SC1-Y	中心式,圆形手柄
	AX2	2 组辅助		SC1-F	中心式,方形手柄
报警触头	AL1	1 组报警		SC2-Y	偏心式,圆形手柄
	AL2	2 组报警		SC2-F	偏心式,方形手柄
辅助+报警触头	AXAL1	1 组辅助+1 组报警	板前接线排	BJT3	
			板后接线柱	BJT2	
			插入式接线装置	BJT1	
			抽出式接线装置	CH2	

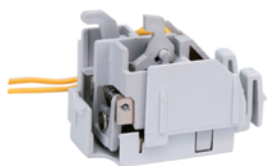
欠电压脱扣器 UVT1		
	名称	型号
	63 壳架欠电压脱扣器 AC220-240V	UVT1-63/AC220V
	63 壳架欠电压脱扣器 AC380-440V	UVT1-63/AC380V
	100/160壳架欠电压脱扣器 AC220-240V	UVT1-100/AC220V
	100/160壳架欠电压脱扣器 AC380-440V	UVT1-100/AC380V
	250 壳架欠电压脱扣器 AC220-240V	UVT1-250/AC220V
	250 壳架欠电压脱扣器 AC380-440V	UVT1-250/AC380V
	400/630/800 壳架欠电压脱扣器 AC220-240V	UVT1-400/AC220V
	400/630/800 壳架欠电压脱扣器 AC380-440V	UVT1-400/AC380V
	1600 壳架欠电压脱扣器 AC220-240V	UVT1-1600/AC220V
	1600 壳架欠电压脱扣器 AC380-440V	UVT1-1600/AC380V

分励脱扣器 SHT1		
	名称	型号
 <p>引线式</p>  <p>端子式</p>	63 壳架分励脱扣器左装 AC220-240V 引线式	SHT1-63LY/AC220V
	63 壳架分励脱扣器左装 AC380-440V 引线式	SHT1-63LY/AC380V
	63 壳架分励脱扣器左装 DC24-30V 引线式	SHT1-63LY/DC24V
	63 壳架分励脱扣器左装 DC110-127V 引线式	SHT1-63LY/DC110V
	63 壳架分励脱扣器左装 DC220-250V 引线式	SHT1-63LY/DC220V
	63 壳架分励脱扣器右装 AC220-240V 引线式	SHT1-63RY/AC220V
	63 壳架分励脱扣器右装 AC380-440V 引线式	SHT1-63RY/AC380V
	63 壳架分励脱扣器右装 DC24-30V 引线式	SHT1-63RY/DC24V
	63 壳架分励脱扣器右装 DC110-127V 引线式	SHT1-63RY/DC110V
	63 壳架分励脱扣器右装 DC220-250V 引线式	SHT1-63RY/DC220V
	63 壳架分励脱扣器左装 AC220-240V 端子式	SHT1-63LD/AC220V
	63 壳架分励脱扣器左装 AC380-440V 端子式	SHT1-63LD/AC380V
	63 壳架分励脱扣器左装 DC24-30V 端子式	SHT1-63LD/DC24V
	63 壳架分励脱扣器左装 DC110-127V 端子式	SHT1-63LD/DC110V
	63 壳架分励脱扣器左装 DC220-250V 端子式	SHT1-63LD/DC220V
	63 壳架分励脱扣器右装 AC220-240V 端子式	SHT1-63RD/AC220V
	63 壳架分励脱扣器右装 AC380-440V 端子式	SHT1-63RD/AC380V
	63 壳架分励脱扣器右装 DC24-30V 端子式	SHT1-63RD/DC24V
	63 壳架分励脱扣器右装 DC110-127V 端子式	SHT1-63RD/DC110V
	63 壳架分励脱扣器右装 DC220-250V 端子式	SHT1-63RD/DC220V

分励脱扣器 SHT1

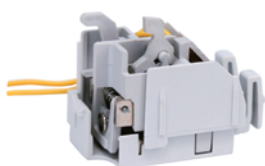

引线式

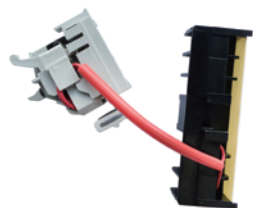

端子式

名称	型号
100/160壳架分励脱扣器左装 AC220-240V 引线式	SHT1-100LY/AC220V
100/160壳架分励脱扣器左装 AC380-440V 引线式	SHT1-100LY/AC380V
100/160壳架分励脱扣器左装 DC24-30V 引线式	SHT1-100LY/DC24V
100/160壳架分励脱扣器左装 DC110-127V 引线式	SHT1-100LY/DC110V
100/160壳架分励脱扣器左装 DC220-250V 引线式	SHT1-100LY/DC220V
100/160壳架分励脱扣器右装 AC220-240V 引线式	SHT1-100RY/AC220V
100/160壳架分励脱扣器右装 AC380-440V 引线式	SHT1-100RY/AC380V
100/160壳架分励脱扣器右装 DC24-30V 引线式	SHT1-100RY/DC24V
100/160壳架分励脱扣器右装 DC110-127V 引线式	SHT1-100RY/DC110V
100/160壳架分励脱扣器右装 DC220-250V 引线式	SHT1-100RY/DC220V
100/160壳架分励脱扣器左装 AC220-240V 端子式	SHT1-100LD/AC220V
100/160壳架分励脱扣器左装 AC380-440V 端子式	SHT1-100LD/AC380V
100/160壳架分励脱扣器左装 DC24-30V 端子式	SHT1-100LD/DC24V
100/160壳架分励脱扣器左装 DC110-127V 端子式	SHT1-100LD/DC110V
100/160壳架分励脱扣器左装 DC220-250V 端子式	SHT1-100LD/DC220V
100/160壳架分励脱扣器右装 AC220-240V 端子式	SHT1-100RD/AC220V
100/160壳架分励脱扣器右装 AC380-440V 端子式	SHT1-100RD/AC380V
100/160壳架分励脱扣器右装 DC24-30V 端子式	SHT1-100RD/DC24V
100/160壳架分励脱扣器右装 DC110-127V 端子式	SHT1-100RD/DC110V
100/160壳架分励脱扣器右装 DC220-250V 端子式	SHT1-100RD/DC220V
250 壳架分励脱扣器左装 AC220-240V 引线式	SHT1-250LY/AC220V
250 壳架分励脱扣器左装 AC380-440V 引线式	SHT1-250LY/AC380V
250 壳架分励脱扣器左装 DC24-30V 引线式	SHT1-250LY/DC24V
250 壳架分励脱扣器左装 DC110-127V 引线式	SHT1-250LY/DC110V
250 壳架分励脱扣器右装 AC220-240V 引线式	SHT1-250RY/AC220V
250 壳架分励脱扣器右装 AC380-440V 引线式	SHT1-250RY/AC380V
250 壳架分励脱扣器右装 DC24-30V 引线式	SHT1-250RY/DC24V
250 壳架分励脱扣器右装 DC110-127V 引线式	SHT1-250RY/DC110V
250 壳架分励脱扣器右装 DC220-250V 引线式	SHT1-250RY/DC220V
250 壳架分励脱扣器左装 AC220-240V 端子式	SHT1-250LD/AC220V
250 壳架分励脱扣器左装 AC380-440V 端子式	SHT1-250LD/AC380V
250 壳架分励脱扣器左装 DC24-30V 端子式	SHT1-250LD/DC24V
250 壳架分励脱扣器左装 DC110-127V 端子式	SHT1-250LD/DC110V
250 壳架分励脱扣器左装 DC220-250V 端子式	SHT1-250LD/DC220V
250 壳架分励脱扣器右装 AC220-240V 端子式	SHT1-250RD/AC220V
250 壳架分励脱扣器右装 AC380-440V 端子式	SHT1-250RD/AC380V
250 壳架分励脱扣器右装 DC24-30V 端子式	SHT1-250RD/DC24V
250 壳架分励脱扣器右装 DC110-127V 端子式	SHT1-250RD/DC110V
250 壳架分励脱扣器右装 DC220-250V 端子式	SHT1-250RD/DC220V
400/630/800 壳架分励脱扣器 AC220-240V 引线式	SHT1-400Y/AC220V
400/630/800 壳架分励脱扣器 AC380-440V 引线式	SHT1-400Y/AC380V
400/630/800 壳架分励脱扣器 DC24-30V 引线式	SHT1-400Y/DC24V
400/630/800 壳架分励脱扣器 DC110-127V 引线式	SHT1-400Y/DC110V
400/630/800 壳架分励脱扣器 DC220-250V 引线式	SHT1-400Y/DC220V
400/630/800 壳架分励脱扣器 AC220-240V 端子式	SHT1-400D/AC220V
400/630/800 壳架分励脱扣器 AC380-440V 端子式	SHT1-400D/AC380V
400/630/800 壳架分励脱扣器 DC24-30V 端子式	SHT1-400D/DC24V
400/630/800 壳架分励脱扣器 DC110-127V 端子式	SHT1-400D/DC110V
400/630/800 壳架分励脱扣器 DC220-250V 端子式	SHT1-400D/DC220V
1600 壳架分励脱扣器 AC220-240V 引线式	SHT1-1600Y/AC220V
1600 壳架分励脱扣器 AC380-440V 引线式	SHT1-1600Y/AC380V
1600 壳架分励脱扣器 DC24-30V 引线式	SHT1-1600Y/DC24V
1600 壳架分励脱扣器 DC110-127V 引线式	SHT1-1600Y/DC110V
1600 壳架分励脱扣器 DC220-250V 引线式	SHT1-1600Y/DC220V
1600 壳架分励脱扣器 AC220-240V 端子式	SHT1-1600D/AC220V
1600 壳架分励脱扣器 AC380-440V 端子式	SHT1-1600D/AC380V
1600 壳架分励脱扣器 DC24-30V 端子式	SHT1-1600D/DC24V
1600 壳架分励脱扣器 DC110-127V 端子式	SHT1-1600D/DC110V
1600 壳架分励脱扣器 DC220-250V 端子式	SHT1-1600D/DC220V

# 订货规范

## 内部附件

### 辅助触头 AX1、AX2

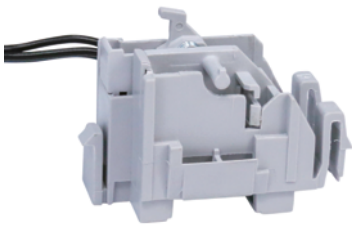

引线式



端子式

名称	型号
63 壳架辅助触头左装 1 常开 1 常闭 引线式	AX1-63LY
63 壳架辅助触头左装 1 常开 1 常闭 端子式	AX1-63LD
63 壳架辅助触头右装 1 常开 1 常闭 引线式	AX1-63RY
63 壳架辅助触头右装 1 常开 1 常闭 端子式	AX1-63RD
63 壳架辅助触头左装 2 常开 2 常闭 引线式	AX2-63LY
63 壳架辅助触头左装 2 常开 2 常闭 端子式	AX2-63LD
63 壳架辅助触头右装 2 常开 2 常闭 引线式	AX2-63RY
63 壳架辅助触头右装 2 常开 2 常闭 端子式	AX2-63RD
100/160壳架辅助触头左装 1常开1常闭 引线式	AX1-100LY
100/160壳架辅助触头左装 1常开1常闭 端子式	AX1-100LD
100/160壳架辅助触头右装 1常开1常闭 引线式	AX1-100RY
100/160壳架辅助触头右装 1常开1常闭 端子式	AX1-100RD
100/160壳架辅助触头左装 2常开2常闭 引线式	AX2-100LY
100/160壳架辅助触头左装 2常开2常闭 端子式	AX2-100LD
100/160壳架辅助触头右装 2常开2常闭 引线式	AX2-100RY
100/160壳架辅助触头右装 2常开2常闭 端子式	AX2-100RD
250 壳架辅助触头左装 1 常开 1 常闭 引线式	AX1-250LY
250 壳架辅助触头左装 1 常开 1 常闭 端子式	AX1-250LD
250 壳架辅助触头右装 1 常开 1 常闭 引线式	AX1-250RY
250 壳架辅助触头右装 1 常开 1 常闭 端子式	AX1-250RD
250 壳架辅助触头左装 2 常开 2 常闭 引线式	AX2-250LY
250 壳架辅助触头左装 2 常开 2 常闭 端子式	AX2-250LD
250 壳架辅助触头右装 2 常开 2 常闭 引线式	AX2-250RY
250 壳架辅助触头右装 2 常开 2 常闭 端子式	AX2-250RD
400/630/800 壳架辅助触头左装 1 常开 1 常闭 引线式	AX1-400LY
400/630/800 壳架辅助触头左装 1 常开 1 常闭 端子式	AX1-400LD
400/630/800 壳架辅助触头右装 1 常开 1 常闭 引线式	AX1-400RY
400/630/800 壳架辅助触头右装 1 常开 1 常闭 端子式	AX1-400RD
400/630/800 壳架辅助触头左装 2 常开 2 常闭 引线式	AX2-400LY
400/630/800 壳架辅助触头左装 2 常开 2 常闭 端子式	AX2-400LD
400/630/800 壳架辅助触头右装 2 常开 2 常闭 引线式	AX2-400RY
400/630/800 壳架辅助触头右装 2 常开 2 常闭 端子式	AX2-400RD

辅助触头 AX1、AX2		
	名称	型号
 <p>引线式</p>	1600 壳架辅助触头左装 1 常开 1 常闭 引线式	AX1-1600LY
	1600 壳架辅助触头左装 1 常开 1 常闭 端子式	AX1-1600LD
	1600 壳架辅助触头右装 1 常开 1 常闭 引线式	AX1-1600RY
	1600 壳架辅助触头右装 1 常开 1 常闭 端子式	AX1-1600RD
	1600 壳架辅助触头左装 2 常开 2 常闭 引线式	AX2-1600LY
	1600 壳架辅助触头左装 2 常开 2 常闭 端子式	AX2-1600LD
	1600 壳架辅助触头右装 2 常开 2 常闭 引线式	AX2-1600RY
	1600 壳架辅助触头右装 2 常开 2 常闭 端子式	AX2-1600RD

报警触头 AL1、AL2		
	名称	型号
 <p>引线式</p>	63 壳架报警触头 引线式	AL1-63Y、AL2-63Y
	63 壳架报警触头 端子式	AL1-63D、AL2-63D
	100/160 壳架报警触头 引线式	AL1-100Y、AL2-100Y
	100/160 壳架报警触头 端子式	AL1-100D、AL2-100D
	250 壳架报警触头 引线式	AL1-250Y、AL2-250Y
	250 壳架报警触头 端子式	AL1-250D、AL2-250D
	400/630/800 壳架报警触头 引线式	AL1-400Y、AL2-400Y
	400/630/800 壳架报警触头 端子式	AL1-400D、AL2-400D
	1600 壳架报警触头 引线式	AL1-1600Y、AL2-1600Y
	1600 壳架报警触头 端子式	AL1-1600D、AL2-1600D

辅报触头 AXAL1		
	名称	型号
 <p>引线式</p>	63 壳架辅报触头 引线式	AXAL1-63Y
	63 壳架辅报触头 端子式	AXAL1-63D
	100/160壳架辅报触头 引线式	AXAL1-100Y
	100/160壳架辅报触头 端子式	AXAL1-100D
	250 壳架辅报触头 引线式	AXAL1-250Y
	250 壳架辅报触头 端子式	AXAL1-250D
	400/630/800 壳架辅报触头 引线式	AXAL1-400Y
	400/630/800 壳架辅报触头 端子式	AXAL1-400D
	1600 壳架辅报触头 引线式	AXAL1-1600Y
	1600 壳架辅报触头 端子式	AXAL1-1600D

### 电动操作机构 CD2

	名称	型号
 <p>CD2</p>	63 壳架电动操作机构 AC220-240V 不带插入式	CD2-63/AC220V
	63 壳架电动操作机构 AC380-440V 不带插入式	CD2-63/AC380V
	63 壳架电动操作机构 DC24-30V 不带插入式	CD2-63/DC24V
	63 壳架电动操作机构 DC110-127V 不带插入式	CD2-63/DC110V
	63 壳架电动操作机构 DC220-250V 不带插入式	CD2-63/DC220V
	100/160壳架电动操作机构 AC220-240V 不带插入式	CD2-100/AC220V
	100/160壳架电动操作机构 AC380-440V 不带插入式	CD2-100/AC380V
	100/160壳架电动操作机构 DC24-30V 不带插入式	CD2-100/DC24V
	100/160壳架电动操作机构 DC110-127V 不带插入式	CD2-100/DC110V
	100/160壳架电动操作机构 DC220-250V 不带插入式	CD2-100/DC220V
	250 壳架电动操作机构 AC220-240V 不带插入式	CD2-250/AC220V
	250 壳架电动操作机构 AC380-440V 不带插入式	CD2-250/AC380V
	250 壳架电动操作机构 DC24-30V 不带插入式	CD2-250/DC24V
	250 壳架电动操作机构 DC110-127V 不带插入式	CD2-250/DC110V
	250 壳架电动操作机构 DC220-250V 不带插入式	CD2-250/DC220V
	400 壳架电动操作机构 AC220-240V 不带插入式	CD2-400/AC220V
	400 壳架电动操作机构 AC380-440V 不带插入式	CD2-400/AC380V
	400 壳架电动操作机构 DC24-30V 不带插入式	CD2-400/DC24V
	400 壳架电动操作机构 DC110-127V 不带插入式	CD2-400/DC110V
	400 壳架电动操作机构 DC220-250V 不带插入式	CD2-400/DC220V
	630 壳架电动操作机构 AC220-240V 不带插入式	CD2-630/AC220V
	630 壳架电动操作机构 AC380-440V 不带插入式	CD2-630/AC380V
	630 壳架电动操作机构 DC24-30V 不带插入式	CD2-630/DC24V
	630 壳架电动操作机构 DC110-127V 不带插入式	CD2-630/DC110V
	630 壳架电动操作机构 DC220-250V 不带插入式	CD2-630/DC220V
	800 壳架电动操作机构 AC220-240V 不带插入式	CD2-800/AC220V
	800 壳架电动操作机构 AC380-440V 不带插入式	CD2-800/AC380V
	800 壳架电动操作机构 DC24-30V 不带插入式	CD2-800/DC24V
	800 壳架电动操作机构 DC110-127V 不带插入式	CD2-800/DC110V
	800 壳架电动操作机构 DC220-250V 不带插入式	CD2-800/DC220V

电动操作机构 CD2

名称	型号
63 壳架电动操作机构 AC220-240V 带插入式	CD2-63R/AC220V
63 壳架电动操作机构 AC380-440V 带插入式	CD2-63R/AC380V
63 壳架电动操作机构 DC24-30V 带插入式	CD2-63R/DC24V
63 壳架电动操作机构 DC110-127V 带插入式	CD2-63R/DC110V
63 壳架电动操作机构 DC220-250V 带插入式	CD2-63R/DC220V
100/160壳架电动操作机构 AC220-240V 带插入式	CD2-100R/AC220V
100/160壳架电动操作机构 AC380-440V 带插入式	CD2-100R/AC380V
100/160壳架电动操作机构 DC24-30V 带插入式	CD2-100R/DC24V
100/160壳架电动操作机构 DC110-127V 带插入式	CD2-100R/DC110V
100/160壳架电动操作机构 DC220-250V 带插入式	CD2-100R/DC220V
250 壳架电动操作机构 AC220-240V 带插入式	CD2-250R/AC220V
250 壳架电动操作机构 AC380-440V 带插入式	CD2-250R/AC380V
250 壳架电动操作机构 DC24-30V 带插入式	CD2-250R/DC24V
250 壳架电动操作机构 DC110-127V 带插入式	CD2-250R/DC110V
250 壳架电动操作机构 DC220-250V 带插入式	CD2-250R/DC220V
400 壳架电动操作机构 AC220-240V 带插入式	CD2-400R/AC220V
400 壳架电动操作机构 AC380-440V 带插入式	CD2-400R/AC380V
400 壳架电动操作机构 DC24-30V 带插入式	CD2-400R/DC24V
400 壳架电动操作机构 DC110-127V 带插入式	CD2-400R/DC110V
400 壳架电动操作机构 DC220-250V 带插入式	CD2-400R/DC220V
630 壳架电动操作机构 AC220-240V 带插入式	CD2-630R/AC220V
630 壳架电动操作机构 AC380-440V 带插入式	CD2-630R/AC380V
630 壳架电动操作机构 DC24-30V 带插入式	CD2-630R/DC24V
630 壳架电动操作机构 DC110-127V 带插入式	CD2-630R/DC110V
630 壳架电动操作机构 DC220-250V 带插入式	CD2-630R/DC220V
800 壳架电动操作机构 AC220-240V 带插入式	CD2-800R/AC220V
800 壳架电动操作机构 AC380-440V 带插入式	CD2-800R/AC380V
800 壳架电动操作机构 DC24-30V 带插入式	CD2-800R/DC24V
800 壳架电动操作机构 DC110-127V 带插入式	CD2-800R/DC110V
800 壳架电动操作机构 DC220-250V 带插入式	CD2-800R/DC220V



CD2

## 外部附件

### 电动操作机构 CD2B



CD2B

名称	型号
63 壳架电动操作机构 AC220-240V 不带插入式	CD2B-63/AC220V
63 壳架电动操作机构 AC380-440V 不带插入式	CD2B-63/AC380V
63 壳架电动操作机构 DC24-30V 不带插入式	CD2B-63/DC24V
63 壳架电动操作机构 DC110-127V 不带插入式	CD2B-63/DC110V
63 壳架电动操作机构 DC220-250V 不带插入式	CD2B-63/DC220V
100/160壳架电动操作机构 AC220-240V 不带插入式	CD2B-100/AC220V
100/160壳架电动操作机构 AC380-440V 不带插入式	CD2B-100/AC380V
100/160壳架电动操作机构 DC24-30V 不带插入式	CD2B-100/DC24V
100/160壳架电动操作机构 DC110-127V 不带插入式	CD2B-100/DC110V
100/160壳架电动操作机构 DC220-250V 不带插入式	CD2B-100/DC220V
250 壳架电动操作机构 AC220-240V 不带插入式	CD2B-250/AC220V
250 壳架电动操作机构 AC380-440V 不带插入式	CD2B-250/AC380V
250 壳架电动操作机构 DC24-30V 不带插入式	CD2B-250/DC24V
250 壳架电动操作机构 DC110-127V 不带插入式	CD2B-250/DC110V
250 壳架电动操作机构 DC220-250V 不带插入式	CD2B-250/DC220V
400 壳架电动操作机构 AC220-240V 不带插入式	CD2B-400/AC220V
400 壳架电动操作机构 AC380-440V 不带插入式	CD2B-400/AC380V
400 壳架电动操作机构 DC24-30V 不带插入式	CD2B-400/DC24V
400 壳架电动操作机构 DC110-127V 不带插入式	CD2B-400/DC110V
400 壳架电动操作机构 DC220-250V 不带插入式	CD2B-400/DC220V
630 壳架电动操作机构 AC220-240V 不带插入式	CD2B-630/AC220V
630 壳架电动操作机构 AC380-440V 不带插入式	CD2B-630/AC380V
630 壳架电动操作机构 DC24-30V 不带插入式	CD2B-630/DC24V
630 壳架电动操作机构 DC110-127V 不带插入式	CD2B-630/DC110V
630 壳架电动操作机构 DC220-250V 不带插入式	CD2B-630/DC220V
800 壳架电动操作机构 AC220-240V 不带插入式	CD2B-800/AC220V
800 壳架电动操作机构 AC380-440V 不带插入式	CD2B-800/AC380V
800 壳架电动操作机构 DC24-30V 不带插入式	CD2B-800/DC24V
800 壳架电动操作机构 DC110-127V 不带插入式	CD2B-800/DC110V
800 壳架电动操作机构 DC220-250V 不带插入式	CD2B-800/DC220V



电动操作机构 CD2B

名称	型号
63 壳架电动操作机构 AC220-240V 带插入式	CD2B-63R/AC220V
63 壳架电动操作机构 AC380-440V 带插入式	CD2B-63R/AC380V
63 壳架电动操作机构 DC24-30V 带插入式	CD2B-63R/DC24V
63 壳架电动操作机构 DC110-127V 带插入式	CD2B-63R/DC110V
63 壳架电动操作机构 DC220-250V 带插入式	CD2B-63R/DC220V
100/160壳架电动操作机构 AC220-240V 带插入式	CD2B-100R/AC220V
100/160壳架电动操作机构 AC380-440V 带插入式	CD2B-100R/AC380V
100/160壳架电动操作机构 DC24-30V 带插入式	CD2B-100R/DC24V
100/160壳架电动操作机构 DC110-127V 带插入式	CD2B-100R/DC110V
100/160壳架电动操作机构 DC220-250V 带插入式	CD2B-100R/DC220V
250 壳架电动操作机构 AC220-240V 带插入式	CD2B-250R/AC220V
250 壳架电动操作机构 AC380-440V 带插入式	CD2B-250R/AC380V
250 壳架电动操作机构 DC24-30V 带插入式	CD2B-250R/DC24V
250 壳架电动操作机构 DC110-127V 带插入式	CD2B-250R/DC110V
250 壳架电动操作机构 DC220-250V 带插入式	CD2B-250R/DC220V
400 壳架电动操作机构 AC220-240V 带插入式	CD2B-400R/AC220V
400 壳架电动操作机构 AC380-440V 带插入式	CD2B-400R/AC380V
400 壳架电动操作机构 DC24-30V 带插入式	CD2B-400R/DC24V
400 壳架电动操作机构 DC110-127V 带插入式	CD2B-400R/DC110V
400 壳架电动操作机构 DC220-250V 带插入式	CD2B-400R/DC220V
630 壳架电动操作机构 AC220-240V 带插入式	CD2B-630R/AC220V
630 壳架电动操作机构 AC380-440V 带插入式	CD2B-630R/AC380V
630 壳架电动操作机构 DC24-30V 带插入式	CD2B-630R/DC24V
630 壳架电动操作机构 DC110-127V 带插入式	CD2B-630R/DC110V
630 壳架电动操作机构 DC220-250V 带插入式	CD2B-630R/DC220V
800 壳架电动操作机构 AC220-240V 带插入式	CD2B-800R/AC220V
800 壳架电动操作机构 AC380-440V 带插入式	CD2B-800R/AC380V
800 壳架电动操作机构 DC24-30V 带插入式	CD2B-800R/DC24V
800 壳架电动操作机构 DC110-127V 带插入式	CD2B-800R/DC110V
800 壳架电动操作机构 DC220-250V 带插入式	CD2B-800R/DC220V
800 壳架电动操作机构 DC110-127V 不带插入式	CD2B-800/DC110V
800 壳架电动操作机构 DC220-250V 不带插入式	CD2B-800/DC220V



CD2B

### 手动操作机构 SC1、SC2

		名称	型号
 <p>SC1</p>		63 壳架手动操作机构 中心式方形手柄	SC1-F/63
		63 壳架手动操作机构 中心式圆形手柄	SC1-Y/63
		63 壳架手动操作机构 偏心式方形手柄	SC2-F/63
		63 壳架手动操作机构 偏心式圆形手柄	SC2-Y/63
		100/160壳架手动操作机构 中心式方形手柄	SC1-F/100
		100/160壳架手动操作机构 中心式圆形手柄	SC1-Y/100
		100/160壳架手动操作机构 偏心式方形手柄	SC2-F/100
		100/160壳架手动操作机构 偏心式圆形手柄	SC2-Y/100
 <p>SC2</p>		250 壳架手动操作机构 中心式方形手柄	SC1-F/250
		250 壳架手动操作机构 中心式圆形手柄	SC1-Y/250
		250 壳架手动操作机构 偏心式方形手柄	SC2-F/250
		250 壳架手动操作机构 偏心式圆形手柄	SC2-Y/250
		400 壳架手动操作机构 中心式方形手柄	SC1-F/400
		400 壳架手动操作机构 中心式圆形手柄	SC1-Y/400
		400 壳架手动操作机构 偏心式方形手柄	SC2-F/400
		400 壳架手动操作机构 偏心式圆形手柄	SC2-Y/400
		630 壳架手动操作机构 中心式方形手柄	SC1-F/630
		630 壳架手动操作机构 中心式圆形手柄	SC1-Y/630
		630 壳架手动操作机构 偏心式方形手柄	SC2-F/630
		630 壳架手动操作机构 偏心式圆形手柄	SC2-Y/630
		800 壳架手动操作机构 中心式方形手柄	SC1-F/800
		800 壳架手动操作机构 中心式圆形手柄	SC1-Y/800
		800 壳架手动操作机构 偏心式方形手柄	SC2-F/800
		800 壳架手动操作机构 偏心式圆形手柄	SC2-Y/800

### 板前接线排BJT3

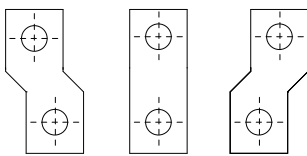
		名称	3P 型号	4P 型号
		63 壳架板前接线排	BJT3-63/3	BJT3-63/4
		100/160壳架板前接线排	BJT3-100/3	BJT3-100/4
		250 壳架板前接线排	BJT3-250/3	BJT3-250/4
		400 壳架板前接线排	BJT3-400/3	BJT3-400/4
		630 壳架板前接线排	BJT3-630/3	BJT3-630/4
		800 壳架板前接线排	BJT3-800/3	BJT3-800/4

## 订货规范

### 外部附件

#### 板后接线柱BJT2

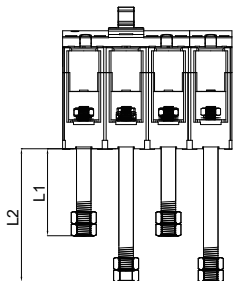

名称	3P 型号	4P 型号
63 壳架板后接线柱	BJT2-63/3	BJT2-63/4
100/160壳架板后接线柱	BJT2-100/3	BJT2-100/4
250 壳架板后接线柱	BJT2-250/3	BJT2-250/4
400 壳架板后接线柱	BJT2-400/3	BJT2-400/4
630 壳架板后接线柱	BJT2-630/3	BJT2-630/4
800 壳架(400-630)A 板后接线柱	BJT2-800 (630) /3	BJT2-800 (630) /4
800 壳架(700-800)A 板后接线柱	BJT2-800 (800) /3	BJT2-800 (800) /4

#### 插入式接线装置BJT1



名称	3P 型号	4P 型号
63 壳架插入式板前接线装置	BJT1-63F/3	BJT1-63F/4
63 壳架插入式板后接线装置	BJT1-63R/3	BJT1-63R/4
100/160壳架插入式板前接线装置	BJT1-100F/3	BJT1-100F/4
100/160壳架插入式板后接线装置	BJT1-100R/3	BJT1-100R/4
250 壳架插入式板前接线装置	BJT1-250F/3	BJT1-250F/4
250 壳架插入式板后接线装置	BJT1-250R/3	BJT1-250R/4
400 壳架插入式板前接线装置	BJT1-400F/3	BJT1-400F/4
400 壳架插入式板后接线装置	BJT1-400R/3	BJT1-400R/4
630 壳架插入式板前接线装置	BJT1-630F/3	BJT1-630F/4
630 壳架插入式板后接线装置	BJT1-630R/3	BJT1-630R/4
800 壳架插入式板前接线装置	BJT1-800F/3	BJT1-800F/4
800 壳架插入式板后接线装置	BJT1-800R/3	BJT1-800R/4

#### 抽出式接线装置CH2

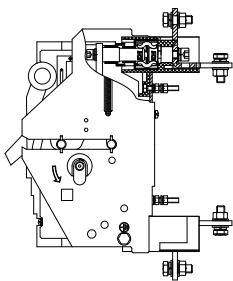

名称	3P 型号	4P 型号
400 壳架抽出式板前接线装置	CH2-400F/3	CH2-400F/4
400 壳架抽出式板后水平接线装置	CH2-400RH/3	CH2-400RH/4
400 壳架抽出式板后垂直接线装置	CH2-400RV/3	CH2-400RV/4
630 壳架抽出式板前接线装置	CH2-630F/3	CH2-630F/4
630 壳架抽出式板后水平接线装置	CH2-630RH/3	CH2-630RH/4
630 壳架抽出式板后垂直接线装置	CH2-630RV/3	CH2-630RV/4
800 壳架抽出式板前接线装置	CH2-800F/3	CH2-800F/4
800 壳架抽出式板后水平接线装置	CH2-800RH/3	CH2-800RH/4
800 壳架抽出式板后垂直接线装置	CH2-800RV/3	CH2-800RV/4

# 厦门宏发电声股份有限公司

Xiamen Hongfa Electroacoustic Co.,Ltd.

ADD: 中国福建省厦门市集美区北部工业区东林路560-578号(361021)

TEL: + 86-592-6106688

FAX: + 86-592-6106678

E-mail: marketing@hongfa.com

## 销售网络

### 宏发欧洲有限公司 Hongfa Europe GmbH

ADD: Marie-Curie-Ring 26, D-63477  
Maintal, Germany

TEL: +49-6181-4306-0

E-mail: info@hongfa-europe.com

### 宏发意大利有限公司 Hongfa Italy Srl

ADD: c/o Regus Business Center,  
Via Senigallia 18/2 Torre A,  
20161 Milan, Italy

TEL: +39-02-64672-325

E-mail: info@hongfa-europe.com

### 北京宏发电声继电器有限公司 Beijing Hongfa Electroacoustic Relay Co.,Ltd.

ADD: 北京市通州区联东U谷西区四期  
111号楼

TEL: +86-10-56495556

E-mail: beijing@hongfa.com

### 宏发台湾办事处 Hongfa Taiwan Office

ADD: 台湾新北市中和区中和邮政  
1-29号信箱

TEL: +886-2-22428621, 975192582

E-mail: taiwan@hongfa.com

### 宏发菲律宾办事处 Hongfa Philippine Office

TEL: +639177189352 / +639175780846

E-mail: nia-videna@hongfa.com

### 宏发美国有限公司 Hongfa America, Inc.

ADD: 20381 Hermana Circle, Lake  
Forest, CA92630, USA

TEL: +1-714-669-2888

E-mail: sales@hongfaamerica.com

### 宏发电声(香港)有限公司 Hongfa Electroacoustic (Hongkong) Co.,Ltd.

ADD: RM 1810, 18/F, Shatin Galleria,  
18-24 Shan Mei Street, Fotan,  
nt, HongKong

TEL: +852-2947-7889

E-mail: hongkong@hongfa.com

### 四川宏发继电器有限公司 Sichuan Hongfa Relay Co.,Ltd.

ADD: 成都市武侯区武兴四路6号宏发大厦12F

TEL: +86-28-86627550

E-mail: sichuan@hongfa.com

### 宏发韩国办事处 Hongfa Korea Office

ADD: RM302, Samwoo B/D, 286-4  
Gaebong dong, Guro-gu,  
Seoul, Korea

TEL: +82-10-5355-4899 / +82-10-8704-4706

E-mail: korea@hongfa.com /  
khlee@hongfa.com

### 宏发土耳其办事处 Hongfa Turkey Office

TEL: +90-535-0221881

E-mail: info-turkey@hongfa.com

### 美国KG科技有限公司 KG Technologies, Inc.

ADD: 6028 Stat Farm Drive  
Rohnert Park, CA 94928, USA

TEL: +1.888.513.1874

E-mail: info@kgtechnologies.com

### 上海宏发电声有限公司 Shanghai Hongfa Electroacoustic Co.,Ltd.

ADD: 上海市松江区九亭镇九新公路  
341弄51号

TEL: +86-21-37693111

E-mail: shanghai@hongfa.com

### 宏发印度办事处 Hongfa India Office

ADD: #1001 Archana Mansion, 3rd Main,  
B.S.K 3rd Stage, Hoskerekhalli,  
Bangalore-560 085, India

TEL: +91-80-26422678 / +91-98453 47993

E-mail: amarnath@hongfa.com

### 宏发巴西办事处 Hongfa Brazil Office

TEL: +86-0592-6196714 (汽车外项目)  
+55-11-949697906 (汽车项目)

E-mail: southamerica@hongfa.com (汽车外项目)  
mauro-loyola@hongfa.com (汽车项目)

所载产品相关资料仅作参考, 详细信息请咨询我司业务人员。

2022年06月印制

厦门宏发电声股份有限公司 开关电气营销中心  
地址: 厦门市集美区北部工业区东林路566号  
电话: 0086-592-5682966 (商务)  
传真: 0086-592-5683616  
邮箱: marketing-eip@hongfa.com  
官网: www.hongfa.com

销售服务热线  
400-600-1502



宏发股份  
微信公众号



宏发开关电气  
微信公众号